

**ОСВІТНЬО-ПРОФЕСІЙНА ПРОГРАМА
«МІЖНАРОДНІ ВІДНОСИНИ, СУСПІЛЬНІ КОМУНІКАЦІЇ ТА
РЕГІОНАЛЬНІ СТУДІ»**

РІВЕНЬ ВИЩОЇ ОСВІТИ

Перший (бакалаврський)

СТУПІНЬ ВИЩОЇ ОСВІТИ

Бакалавр

ГАЛУЗЬ ЗНАНЬ

29 Міжнародні відносини

СПЕЦІАЛЬНІСТЬ

291 Міжнародні відносини, суспільні комунікації та регіональні студії

ПРЕАМБУЛА

Склад робоча група освітньо-професійної програми «Міжнародні відносини, суспільні комунікації та регіональні студії»

Коротков Дмитро Сергійович, кандидат політичних наук, доцент, доцент кафедри міжнародних відносин, політичних наук і практичної філософії – гарант освітньої програми

Кузь Олег Миколайович, завідувач кафедри міжнародних відносин, політичних наук і практичної філософії, доктор філософських наук, професор.

Пастушенко Андрій Олександрович доцент кафедри міжнародних відносин, політичних наук і практичної філософії, кандидат історичних наук, доцент.

Романюк Олександр Іванович, професор кафедри міжнародних відносин, політичних наук і практичної філософії, доктор політичних наук, професор.

Дереза Поліна Вікторівна, здобувач вищої освіти.

Дем'яненко Ольга Олександрівна – директор Департаменту по взаємодії з міжнародними агенціями та фінансовими установами Виконавчого комітету Харківської міської ради.

ОП оновлено на підставі:

1. Законодавчих та нормативних актів: Законів України «Про освіту», «Про вищу освіту», Національного класифікатору професій ДК 003:2010.
2. Стандарту вищої освіти (Стандарт вищої освіти затверджено і введено в дію наказом Міністерства освіти і науки від 04.08.2020, № 1002).
3. Аналізу ринку праці з урахуванням регіонального контексту.
4. Вивчення вітчизняного та зарубіжного досвіду.
5. Пропозицій роботодавців.
6. Рекомендацій після процедури зовнішньої експертизи ОП Національним агентством із забезпечення якості вищої освіти (рішення про акредитацію освітньої програми ухвалене на засіданні НА 08 червня 2021 р., протокол № 9 (52)).

ПРОЄКТ освітньої програми для обговорення на 2024-2025 навчальний рік**I. ЗАГАЛЬНА ХАРАКТЕРИСТИКА**

Рівень вищої освіти	Перший (бакалаврський) рівень
Ступінь вищої освіти	Бакалавр
Галузі знань	29 Міжнародні відносини
Спеціальності	291 Міжнародні відносини, суспільні комунікації та регіональні студії
Освітня програма	Міжнародні відносини, суспільні комунікації та регіональні студії International relations, public communications and regional studies
Форми здобуття освіти, обсяг освітньої програми в кредитах ЄКТС та терміни навчання	Очна (денна) форма – 240 кредитів, 3 роки 10 місяців
Наявність акредитації	Акредитовано Національним агентством із забезпечення якості вищої освіти 11.06.2021 р. Сертифікат про акредитацію освітньої програми № 1651; строк дії сертифіката про акредитацію освітньої програми до 01.07.2026
Мова(и) навчання / оцінювання	українська англійська
Структурний підрозділ відповідальний за ОП	Кафедра міжнародних відносин, політичних наук і практичної філософії
Вимоги до зарахування	Набір на перший (бакалаврський) здійснюється відповідно до правил та порядку прийому для здобуття вищої освіти. Правила та строки прийому розміщені на сайті ХНЕУ ім. С. Кузнеця за посиланням https://www.hneu.edu.ua/normatyvni-dokumenty/ Для успішного засвоєння освітньої програми бакалавра вступники повинні мати повну загальну середню освіту та прагнення оволодіти знаннями в галузі міжнародних відносини за спеціальністю міжнародні відносини, суспільні комунікації та регіональні студії
Обмеження щодо форм навчання	Денна форма навчання – відповідно до Стандарту вищої освіти за спеціальністю 291 «Міжнародні відносини, суспільні комунікації та регіональні студії» галузі знань 29 «Міжнародні відносини» для першого (бакалаврського) рівня вищої освіти
Освітня кваліфікація	Бакалавр з міжнародних відносин, суспільних комунікацій та регіональних студій
Кваліфікація(-ї) професійна(-і)	–
Кваліфікація в дипломі	Ступінь вищої освіти: бакалавр Спеціальність: 291 – Міжнародні відносини, суспільні комунікації та регіональні студії

ПРОЄКТ освітньої програми для обговорення на 2024-2025 навчальний рік

	Освітня програма: Міжнародні відносини, суспільні комунікації та регіональні студії
Мета освітньої програми	Підготовка фахівців, які здатні до експертної, проектної, інформаційно-комунікативної, науково-дослідної діяльності у сфері міжнародних відносин, зовнішньої політики, регіонознавства та міжнародних комунікацій
Фокус та особливості (унікальність) програми	Підготовка фахівців у галузі міжнародних відносин, суспільних комунікацій та регіональних студій, що фокусується на міжнародно-політичному аналізі системи міжнародних відносин та поведінки її учасників, регіональних підсистем глобального світу, тематизує неурядову складову міжнародних відносин через діяльність політичних партій, громадських організацій, органів місцевого самоврядування Ключові слова: міжнародні відносини, зовнішня політика, міжнародні комунікації, міжнародні організації, міжнародні регіони, регіональні відносини, неурядові організації
Опис предметної області	Об'єкти вивчення: міжнародні відносини, транскордонні та транснаціональні відносини, зовнішня політика держав, зовнішня політика та національні інтереси України, міжнародні організації, міжнародні комунікації, держави та міжнародні регіони у взаємодіях на глобальному, регіональному та локальному рівнях, міжнародна безпека та конфлікти. Цілі навчання: підготовка фахівців, здатних розв'язувати складні спеціалізовані задачі та практичні проблеми професійної діяльності у сфері міжнародних відносин, зовнішньої політики та міжнародних комунікацій, що характеризуються комплексністю та невизначеністю умов, передбачають проведення досліджень та/або запровадження інновацій. Теоретичний зміст предметної області: теорія міжнародних відносин, форми та способи їх організації, історія та практика міжнародного співробітництва, взаємодії та конкуренції, природа та динаміка міжнародної безпеки, міжнародні конфлікти, система та джерела зовнішньої політики держави, міжнародне регіонознавство, природа та еволюція міжнародних комунікацій та міжнародного інформаційного простору. Методи, методики та технології: загальнонаукові та спеціальні методи, методики, аналіз і синтез, індукція і дедукція, спостереження, методики оцінки й аналізу процесів у міжнародних відносинах, суспільних комунікаціях та регіональних студіях, системний аналіз, методи аналізу інформації. Інструменти та обладнання: сучасні універсальні та спеціалізовані інформаційні системи (інформаційно-комунікаційні, інформаційно-пошукові, інформаційно-аналітичні) та спеціалізоване програмне забезпечення, що застосовуються у діяльності суб'єктів міжнародних відносин, міжнародних суспільних комунікацій та у регіональних студіях.
Академічна мобільність	–

ПРОЄКТ освітньої програми для обговорення на 2024-2025 навчальний рік

Академічні права	Можливість здобуття освіти за програмою другого (магістерського) рівня вищої освіти. Набуття додаткових кваліфікацій в системі освіти дорослих
Професійні права	Право професійної діяльності відповідно до отриманої освітньої кваліфікації
Працевлаштування випускників	Бакалавр з міжнародних відносин, суспільних комунікацій та регіональних студій здатний виконувати професійні види робіт й обіймати первинні посади в органах державної влади, в організаціях та бізнес-структурах різних видів діяльності та форм власності згідно з Національним класифікатором України: Класифікатор професій ДК 003:2010: 2310.2 Фахівець із зв'язків з громадськістю та пресою, 2419.3 Спеціаліст державної служби, 2419.3 Консультант (в апараті органів державної влади), 2419.3 Політолог-міжнародник, 3439 Помічник експерта із зовнішньополітичних питань, 3439 Дипломатичний агент, 2443.2 Експерт із суспільно-політичних питань, 2443.2 Консультант із суспільно-політичних питань (в партіях та інших громадських організаціях), 2443.2 Політичний оглядач, 2443.2 Політолог, 2451.2 Коментатор, 2451.2 Оглядач політичний.

II. ПЕРЕЛІК КОМПЕТЕНТНОСТЕЙ ВИПУСКНИКА

Інтегральна компетентність	Здатність розв'язувати складні спеціалізовані задачі та практичні проблеми в сфері міжнародних відносин, суспільних комунікацій та регіональних студій, зовнішньополітичної діяльності держав, міжнародних взаємодій між державами, міжнародними організаціями та недержавними акторами, що характеризуються комплексністю та невизначеністю умов та передбачає застосування теорій суспільних наук та спеціальних наукових методів дослідження проблем міжнародних відносин.
Загальні компетентності	ЗК1. Здатність реалізовувати свої права і обов'язки як члена суспільства, усвідомлювати цінності громадянського суспільства та необхідність його сталого розвитку, верховенства права, прав і свобод людини і громадянина України; ЗК2. Здатність зберігати та примножувати моральні, культурні, наукові цінності й досягнення суспільства на основі розуміння історії та закономірностей розвитку предметної області, її місця у загальній системі знань про природу і суспільство, та у розвитку суспільства, техніки і технологій, використовувати різні види та форми рухової активності для активного відпочинку та ведення здорового образу життя. ЗК3. Здатність вчитися і оволодівати сучасними знаннями. ЗК4. Знання та розуміння предметної області та розуміння професійної діяльності. ЗК5. Здатність працювати в міжнародному контексті. ЗК6. Здатність генерувати нові ідеї (креативність). ЗК7. Здатність застосовувати знання у практичних ситуаціях. ЗК8. Здатність до абстрактного мислення, аналізу та синтезу. ЗК9. Здатність використовувати інформаційні та комунікаційні технології.

ПРОЄКТ освітньої програми для обговорення на 2024-2025 навчальний рік

	<p>ЗК10. Здатність спілкуватися державною мовою як усно, так і письмово.</p> <p>ЗК11. Здатність спілкуватися іноземною мовою.</p> <p>ЗК12. Здатність до пошуку, оброблення та аналізу інформації з різних джерел.</p> <p>ЗК13. Здатність бути критичним і самокритичним.</p>
Спеціальні (фахові, предметні) компетентності	<p>СК1. Здатність виокремлювати ознаки та тенденції розвитку, розуміти природу, динаміку, принципи організації міжнародних відносин, суспільних комунікацій та/або регіональних студій.</p> <p>СК2. Здатність аналізувати міжнародні процеси у різних контекстах, зокрема політичному, безпековому, правовому, економічному, суспільному, культурному та інформаційному.</p> <p>СК3. Здатність оцінювати стан та напрями досліджень міжнародних відносин та світової політики у політичній, економічній, юридичній науках, у міждисциплінарних дослідженнях.</p> <p>СК4. Здатність розв'язувати складні спеціалізовані задачі і практичні проблеми у сфері міжнародних відносин, зовнішньої політики держав, суспільних комунікацій, регіональних досліджень.</p> <p>СК5. Здатність аналізувати вплив світової економіки, міжнародного права та внутрішньої політики на структуру й динаміку міжнародних відносин та зовнішньої політики держав.</p> <p>СК6. Здатність застосовувати засади дипломатичної та консульської служби, дипломатичного протоколу та етикету, уміння вести дипломатичне та ділове листування (українською та іноземними мовами).</p> <p>СК7. Здатність аналізувати міжнародні інтеграційні процеси у світі та на Європейському континенті, та місце в них України.</p> <p>СК8. Усвідомлення національних інтересів України на міжнародній арені.</p> <p>СК9. Здатність застосовувати знання характеристик розвитку країн та регіонів, особливостей та закономірностей глобальних процесів та місця в них окремих держав для розв'язання складних спеціалізованих задач і проблем.</p> <p>СК10. Здатність аналізувати структуру та динаміку міжнародних суспільних комунікацій, виявляти їх вплив на міжнародну систему, державні та суспільні інститути.</p> <p>СК11. Здатність аналізувати природу та еволюцію міжнародних організацій, їх місця у системі міжнародних відносин, основних форм та перспектив співпраці України з ними.</p> <p>СК12. Здатність до здійснення комунікації та інформаційно-аналітичної діяльності у сфері міжнародних відносин (українською та іноземними мовами).</p> <p>СК13. Здатність аналізувати діяльність міжнародних недержавних акторів та транснаціональні відносини.</p> <p>СК 14. Здатність до тематизації неурядової складової міжнародних відносин через діяльність політичних партій, громадських організацій та об'єднань регіонального рівня.</p> <p>СК15. Здатність до розуміння базових політико-філософських і соціально-політичних категорій та концепцій, що описують природу політичної реальності.</p>

ПРОЄКТ освітньої програми для обговорення на 2024-2025 навчальний рік

З метою забезпечення кореляції визначених компетентностей з класифікацією компетентностей НРК використовується матриця відповідності визначених стандартом компетентностей та дескрипторів НРК, яка є інформаційним додатком (**Таблиця 1 Пояснювальної записки**).

III. НОРМАТИВНИЙ ЗМІСТ ПІДГОТОВКИ ЗДОБУВАЧІВ ВИЩОЇ ОСВІТИ, СФОРМУЛЬОВАНИЙ У ТЕРМІНАХ РЕЗУЛЬТАТІВ НАВЧАННЯ ЗА СПЕЦІАЛЬНІСТЮ 291 «МІЖНАРОДНІ ВІДНОСИНИ, СУСПІЛЬНІ КОМУНІКАЦІЇ ТА РЕГІОНАЛЬНІ СТУДІЇ»

РН01. Знати та розуміти природу міжнародних відносин та регіонального розвитку, еволюцію, стан теоретичних досліджень міжнародних відносин та світової політики, а також природу та джерела політики держав на міжнародній арені і діяльності інших учасників міжнародних відносин.

РН02. Знати та розуміти природу та динаміку міжнародної безпеки, розуміти особливості її забезпечення на глобальному, регіональному та національному рівні, знати природу та підходи до вирішення міжнародних та інтернаціоналізованих конфліктів.

РН03. Знати природу міжнародного співробітництва, характер взаємодії між міжнародним акторами, співвідношення державних, недержавних акторів у світовій політиці.

РН04. Знати принципи, механізми та процеси забезпечення зовнішньої політики держав, взаємодії між зовнішньою та внутрішньою політикою, визначення та реалізації на міжнародній арені національних інтересів держав, процесу формування та реалізації зовнішньополітичних рішень.

РН05. Знати природу та механізми міжнародних комунікацій.

РН06. Знати природу та характер взаємодій окремих країн та регіонів на глобальному, регіональному та локальному рівнях.

РН07. Здійснювати опис та аналіз міжнародної ситуації, збирати з різних джерел необхідну для цього інформацію про міжнародні та зовнішньополітичні події та процеси.

РН08. Збирати, обробляти та аналізувати великі обсяги інформації про стан міжнародних відносин, зовнішньої політики України та інших держав, регіональних систем, міжнародних комунікацій.

РН09. Досліджувати проблеми міжнародних відносин, регіонального розвитку, зовнішньої політики, міжнародних комунікацій, із використанням сучасних політичних, економічних і правових теорій та концепцій, наукових методів та міждисциплінарних підходів, презентувати результати досліджень, надавати відповідні рекомендації.

РН10. Вільно спілкуватися державною та іноземними мовами на професійному рівні, необхідному для ведення професійної дискусії, підготовки аналітичних та дослідницьких документів.

РН11. Здійснювати прикладний аналіз міжнародних відносин, зовнішньої політики України та інших держав, міжнародних процесів та міжнародної

ПРОЄКТ освітньої програми для обговорення на 2024-2025 навчальний рік

ситуації відповідно до поставлених цілей, готувати інформаційні та аналітичні матеріали.

PH12. Володіти навичками професійного усного та письмового перекладу з/на іноземні мови, зокрема, з фахової тематики міжнародного співробітництва, зовнішньої політики, міжнародних комунікацій, регіональних студій, дво- та багатосторонніх міжнародних проєктів.

PH13. Вести фахову дискусію із проблем міжнародних відносин, міжнародних комунікацій, регіональних студій, зовнішньої політичної діяльності, аргументувати свою позицію, поважати опонентів і їхню точку зору.

PH14. Використовувати сучасні цифрові технології, спеціалізовані програмне забезпечення, бази даних та інформаційні системи для розв'язання складних спеціалізованих задач у сфері міжнародних відносин, суспільних комунікацій та/або регіональних студій .

PH15. Розуміти та застосовувати для розв'язання складних спеціалізованих задач міжнародних відносин, суспільних комунікацій та регіональних студій чинне законодавство, міжнародні нормативні документи і угоди, довідкові матеріали, чинні стандарти і технічні умови тощо.

PH16. Розуміти та відстоювати національні інтереси України у міжнародній діяльності.

PH17. Мати навички самостійного визначення освітніх цілей та навчання, пошуку необхідних для їх досягнення освітніх ресурсів.

PH18. Розуміти багатоскладовість та гетерогенність українського суспільства, володіти навичками регіонального, політико-географічного та електорального аналізу поведінкових стратегій неурядових гравців міжнародних відносин України.

ПРОЄКТ освітньої програми для обговорення на 2024-2025 навчальний рік**IV. СТРУКТУРА ОСВІТНЬОЇ ПРОГРАМИ ПІДГОТОВКИ БАКАЛАВРІВ****4.1. СТРУКТУРА ПРОГРАМИ ТА ОСВІТНІ КОМПОНЕНТИ**

№	Освітні компоненти (навчальні дисципліни, курсові проекти (роботи), практики, кваліфікаційна робота)	Кредити ЄКТС	Структура, %
ЦИКЛ ЗАГАЛЬНОЇ ПІДГОТОВКИ			
1	<i>ОБОВ'ЯЗКОВІ ОСВІТНІ КОМПОНЕНТИ</i>	48	20%
2	<i>ВИБІРКОВІ ОСВІТНІ КОМПОНЕНТИ</i>	25	10%
ЦИКЛ ПРОФЕСІЙНОЇ ПІДГОТОВКИ			
3	<i>ОБОВ'ЯЗКОВІ ОСВІТНІ КОМПОНЕНТИ</i>	132	55%
4	<i>ВИБІРКОВІ ОСВІТНІ КОМПОНЕНТИ</i>	35	15%
	ЗАГАЛЬНА КІЛЬКІСТЬ :	240	100%
	<i>в тому числі: вибіркові освітні компоненти</i>	60	25%

Код ОК	Освітні компоненти (навчальні дисципліни, курсові проекти (роботи), практики, кваліфікаційна робота)	Кредити ЄКТС	Форми підсумкового контролю
ЦИКЛ ЗАГАЛЬНОЇ ПІДГОТОВКИ			
<i>ОБОВ'ЯЗКОВІ ОСВІТНІ КОМПОНЕНТИ</i>			
ОК1	УКРАЇНСЬКА МОВА (ЗА ПРОФЕСІЙНИМ СПРЯМУВАННЯМ)	3	ЗАЛІК
ОК2	ІНОЗЕМНА МОВА (ЗА ПРОФЕСІЙНИМ СПРЯМУВАННЯМ)	27	ЗАЛІК, ЕКЗАМЕН, ЗАЛІК, ЕКЗАМЕН, ЗАЛІК, ЕКЗАМЕН
ОК3	ВСЕСВІТНЯ ІСТОРІЯ	5	ЕКЗАМЕН
ОК4	ФІЛОСОФІЯ	5	ЕКЗАМЕН
ОК5	ПРАВознавство	5	ЕКЗАМЕН
ОК6	ТРЕНІНГ-КУРС «БЕЗПЕКА ЖИТТЄДІЯЛЬНОСТІ ТА ОХОРОНА ПРАЦІ»	3	ЗАЛІК
<i>ВИБІРКОВІ ОСВІТНІ КОМПОНЕНТИ</i>			
ВК1	НАВЧАЛЬНА ДИСЦИПЛІНА СОЦІАЛЬНО-ПОЛІТИЧНОГО СПРЯМУВАННЯ	5	ЗАЛІК
ВК2	МАЙНОР або ВІЛЬНИЙ МАЙНОР	5	ЗАЛІК
ВК3	МАЙНОР або ВІЛЬНИЙ МАЙНОР	5	ЗАЛІК
ВК4	МАЙНОР або ВІЛЬНИЙ МАЙНОР	5	ЗАЛІК
ВК5	МАЙНОР або ВІЛЬНИЙ МАЙНОР	5	ЗАЛІК

ПРОЄКТ освітньої програми для обговорення на 2024-2025 навчальний рік

ЦИКЛ ПРОФЕСІЙНОЇ ПІДГОТОВКИ			
<i>ОБОВ'ЯЗКОВІ ОСВІТНІ КОМПОНЕНТИ</i>			
OK7	ВСТУП ДО ФАХУ	3	ЗАЛІК
OK8	КІЛЬКІСНІ МЕТОДИ АНАЛІЗУ ПОЛІТИКИ	5	ЗАЛІК
OK9	ЕКОНОМІЧНА ТЕОРІЯ	4	ЕКЗАМЕН
OK10	КРАЇНОЗНАВСТВО	4	ЗАЛІК
OK11	СУСПІЛЬНІ КОМУНІКАЦІЇ	4	ЕКЗАМЕН
OK12	ПОЛІТОЛОГІЯ ТА ІСТОРІЯ ПОЛІТИЧНИХ ВЧЕНЬ	4	ЗАЛІК
OK13	СУЧАСНІ ТЕХНОЛОГІЇ ПОШУКУ ТА АНАЛІЗУ ДАНИХ	5	ЗАЛІК
OK14	ІСТОРІЯ МІЖНАРОДНИХ ВІДНОСИН	8	ЗАЛІК, ЕКЗАМЕН
OK15	ТЕОРІЯ МІЖНАРОДНИХ ВІДНОСИН	4	ЕКЗАМЕН
OK16	МІСЦЕВЕ САМОВРЯДУВАННЯ ТА ЕЛЕКТОРАЛЬНА ГЕОГРАФІЯ	4	ЗАЛІК
OK17	МІЖНАРОДНА ІНФОРМАЦІЯ	4	ЕКЗАМЕН
OK18	МІЖНАРОДНЕ ПРАВО	4	ЗАЛІК
OK19	РЕГІОНАЛЬНА ТА НАЦІОНАЛЬНА БЕЗПЕКА	4	ЕКЗАМЕН
OK20	МІЖНАРОДНІ ВІДНОСИНИ ТА СВІТОВА ПОЛІТИКА	4	ЕКЗАМЕН
OK21	КУРСОВА РОБОТА: МІЖНАРОДНІ ВІДНОСИНИ ТА СВІТОВА ПОЛІТИКА	1	КУРСОВА РОБОТА
OK22	МІЖНАРОДНІ ЕКОНОМІЧНІ ВІДНОСИНИ	4	ЗАЛІК
OK23	ПУБЛІЧНА ДИПЛОМАТІЯ	4	ЗАЛІК
OK24	ЗОВНІШНЯ ПОЛІТИКА ТА ДИПЛОМАТІЯ УКРАЇНИ	5	ЕКЗАМЕН
OK25	КУРСОВА РОБОТА: РЕГІОНАЛІЗМ ТА ІНТЕГРАЦІЯ В СУЧАСНИХ МІЖНАРОДНИХ ВІДНОСИНАХ	1	КУРСОВА РОБОТА
OK26	РЕГІОНАЛІЗМ ТА ІНТЕГРАЦІЯ В СУЧАСНИХ МІЖНАРОДНИХ ВІДНОСИНАХ	10	ЗАЛІК, ЕКЗАМЕН
OK27	МІЖНАРОДНІ ОРГАНІЗАЦІЇ	4	ЗАЛІК
OK28	ІНОЗЕМНА МОВА АКАДЕМІЧНОЇ ТА ПРОФЕСІЙНОЇ КОМУНІКАЦІЇ	4	ЗАЛІК
OK29	ДИПЛОМАТИЧНИЙ ПРОТОКОЛ ТА ЕТИКЕТ	5	ЗАЛІК
OK30	МІЖНАРОДНО-ПОЛІТИЧНИЙ АНАЛІЗ	5	ЕКЗАМЕН
OK31	КУРСОВА РОБОТА: МІЖНАРОДНО-ПОЛІТИЧНИЙ АНАЛІЗ	1	КУРСОВА РОБОТА
OK32	КОМПЛЕКСНИЙ ТРЕНІНГ	3	ЗВІТ
OK33	НАУКОВО-ДОСЛІДНА ПРАКТИКА	3	ЗВІТ
OK34	ВИРОБНИЧА ПРАКТИКА	9	ЗВІТ

ПРОЄКТ освітньої програми для обговорення на 2024-2025 навчальний рік

ОК35	КОМПЛЕКСНИЙ КОНСУЛЬТАЦІЙНИЙ ПРОЄКТ	6	КУРСОВА РОБОТА
ОК36	КВАЛІФІКАЦІЙНИЙ ІСПИТ ЗА СПЕЦІАЛЬНІСТЮ	6	ЕКЗАМЕН
<i>ВИБІРКОВІ ОСВІТНІ КОМПОНЕНТИ</i>			
ВК6	МЕЙДЖОР 1	5	ЕКЗАМЕН
ВК7	МЕЙДЖОР 2	5	ЕКЗАМЕН
ВК8	МЕЙДЖОР 3	5	ЕКЗАМЕН
ВК9	МЕЙДЖОР 4	5	ЕКЗАМЕН
ВК10	МЕЙДЖОР 5	5	ЕКЗАМЕН
ВК11	МЕЙДЖОР 6	5	ЕКЗАМЕН
ВК12	МЕЙДЖОР 7	5	ЕКЗАМЕН

4.2. ВИБІРКОВА СКЛАДОВА ОСВІТНЬО-ПРОФЕСІЙНОЇ ПРОГРАМИ

Вибіркова складова освітньо-професійної програми складається з:

– МАЙНОР – умовна назва блоку з чотирьох взаємопов'язаних непрофільних навчальних дисциплін підготовки освітнього ступеня бакалавр. Сутність МАЙНОРУ полягає у формуванні певних компетентностей у здобувачів, які дозволять розширити його професійну підготовку в нестандартних напрямках і таким чином підвищити конкурентоздатність випускників на ринку праці або ВІЛЬНИЙ МАЙНОР – окремі непрофільні навчальні дисципліни для створення власного МАЙНОРУ із загального переліку Університету (загально-університетський пул) для освітнього ступеня бакалавр. Дисципліни МАЙНОРІВ є обов'язковими для вибору здобувачами вищої освіти і входять до загального обсягу кредитів ЄКТС за освітньою програмою. Загальний обсяг МАЙНОРІВ складає 20 кредитів ЄКТС (по 5 кредитів на дисципліну).

– МЕЙДЖОР – дисципліна, що обирається здобувачем вищої освіти першого (бакалаврського) рівня вищої освіти з пулу освітньої програми. Призначена для формування індивідуальної освітньої траєкторії та забезпечує можливості здобувачу вищої освіти поглибити професійні знання в межах обраної освітньої програми та/або здобути додаткові не фахові компетентності. Загальний обсяг МЕЙДЖОРУ складає 35 кредитів ЄКТС.

– Дисципліна соціально-політичного спрямування – дисципліна суміжної галузі знань з обсягом 5 кредитів ЄКТС.

ПРОЄКТ освітньої програми для обговорення на 2024-2025 навчальний рік

4.3. СТРУКТУРНО-ЛОГІЧНА СХЕМА ПІДГОТОВКИ ЗДОБУВАЧІВ ВИЩОЇ ОСВІТИ

«Міжнародні відносини, суспільні комунікації та регіональні студії» першого (бакалаврського) рівня вищої освіти

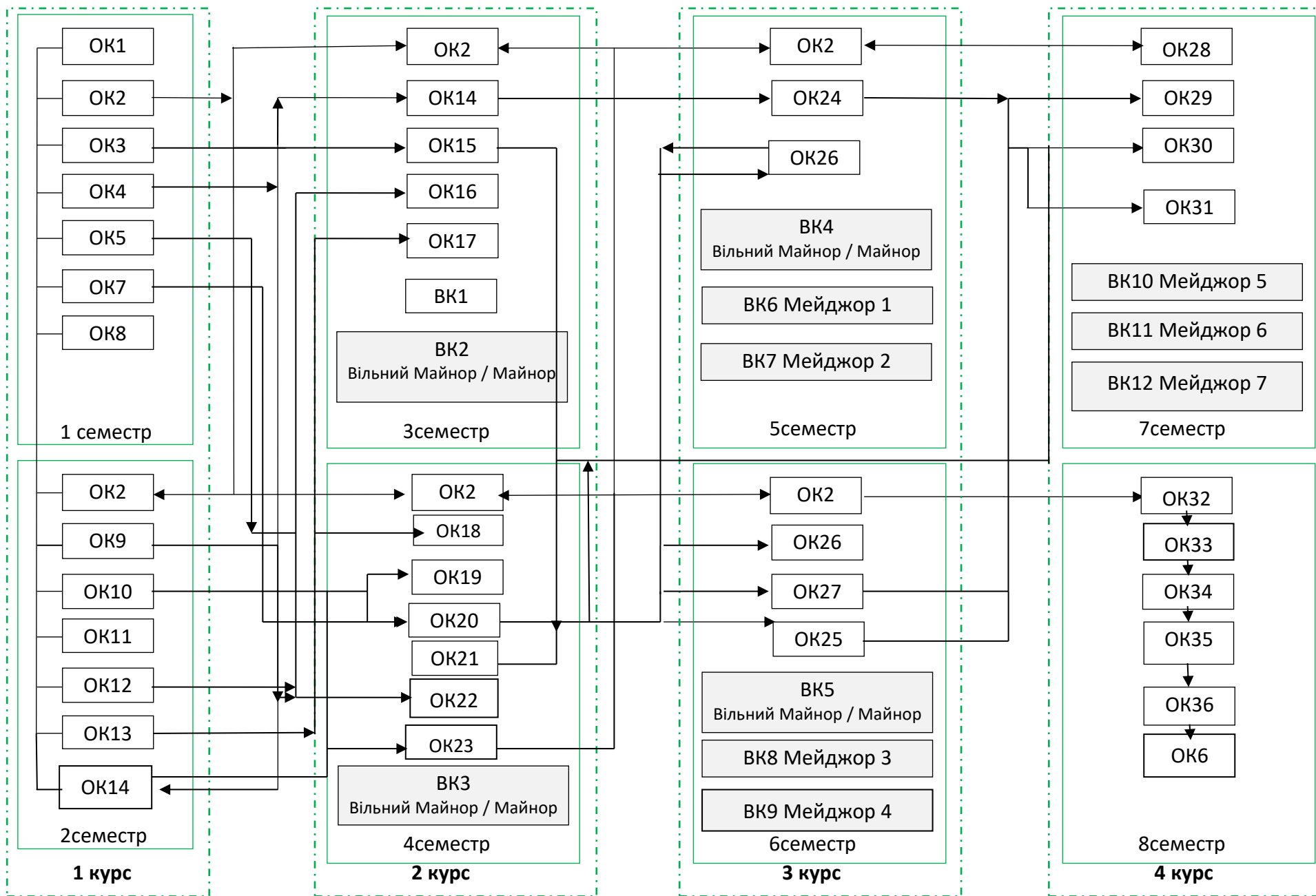

V. ФОРМИ АТЕСТАЦІЇ ЗДОБУВАЧІВ ВИЩОЇ ОСВІТИ

Форми атестації здобувачів вищої освіти	Атестація здійснюється відповідно до стандарту вищої освіти у формі кваліфікаційного іспиту за спеціальністю
Вимоги до кваліфікаційного іспиту	Кваліфікаційний іспит за спеціальністю міжнародні відносини, суспільні комунікації та регіональні студії має комплексну, міждисциплінарну спрямованість і передбачає перевірку досягнення результатів навчання, визначених освітньою програмою.

VI. ВИМОГИ ДО НАЯВНОСТІ СИСТЕМИ ВНУТРІШНЬОГО ЗАБЕЗПЕЧЕННЯ ЯКОСТІ ВИЩОЇ ОСВІТИ

Вимоги до системи внутрішнього забезпечення якості в Університеті розроблені на підставі Європейських стандартів та рекомендацій щодо забезпечення якості вищої освіти (ESG), статті 16 Закону України «Про вищу освіту», Стандарту вищої освіти за спеціальністю²⁹¹ «Міжнародні відносини, суспільні комунікації та регіональні студії».

Визначення принципів та процедур забезпечення якості вищої освіти	<p>Основні принципи внутрішнього забезпечення якості освіти у ХНЕУ ім. С. Кузнеця: відповідальності; відповідності; адекватності; автономності; вимірюваності; академічної культури; відкритості.</p> <p>Основні процедури внутрішнього забезпечення якості освіти в ХНЕУ ім. С. Кузнеця: формалізація політики якості, стратегічних цілей, завдань постійного поліпшення якості; розроблення, затвердження, моніторинг та періодичний перегляд освітніх програм; забезпечення підвищення кваліфікації педагогічних, наукових і науково-педагогічних працівників; забезпечення студенто-центрованого навчання, викладання та оцінювання здобувачів вищої освіти; забезпечення наявності необхідних ресурсів для організації освітнього процесу; забезпечення наявності інформаційних систем для ефективного управління освітнім процесом; забезпечення публічності інформації про освітні програми, ступені вищої освіти та кваліфікації; забезпечення дотримання академічної доброчесності працівниками закладів вищої освіти та здобувачами вищої освіти; підготовка та проведення маркетингово-моніторингових та соціально-психологічних досліджень для визначення потреб ринку праці, вимог стейкхолдерів вищої освіти, якості надання освітніх послуг і задоволеності якістю освітньої діяльності та якістю освіти; залучення стейкхолдерів вищої освіти (здобувачів вищої освіти, роботодавців, представників академічної спільноти тощо) до прийняття рішень за напрямами внутрішнього забезпечення якості; зовнішнє оцінювання якості діяльності ХНЕУ ім. С. Кузнеця за результатами участі в національних та міжнародних рейтингах вищих навчальних закладів, виконання ліцензійних вимог, акредитації.</p>
--	--

ПРОЄКТ освітньої програми для обговорення на 2024-2025 навчальний рік

Моніторинг та періодичний перегляд освітніх програм	<p>Моніторинг та періодичний перегляд освітніх програм здійснюється згідно з діючими нормативними актами в ХНЕУ ім. С. Кузнеця.</p> <p>Перегляд освітніх програм здійснюється на основі аналізу задоволення освітніх потреб здобувачів вищої освіти: можливості побудови індивідуальної траєкторії навчання, дотримання академічних свобод в освітньому процесі, задоволеності якістю освітньої програми, тощо; роботодавців: якості формування загальних та фахових компетентностей, актуальних та соціальних навичок (softskills); інших стейкхолдерів.</p> <p>Для перегляду освітніх програм використовуються: онлайн опитування, проведення дослідження фокус-групи, аналіз документів, аналіз ситуації, самооцінка робочою групою відповідно до вимог щодо структури та змісту освітньої програми.</p> <p>Періодичність перегляду освітніх програм здійснюється: а) щорічно за результатами моніторингу; б) після завершення освітньої програми здобувачами вищої освіти.</p>
Щорічне оцінювання здобувачів вищої освіти, науково-педагогічних і педагогічних працівників закладу вищої освіти	<p>Оцінювання здобувачів вищої освіти є послідовним, прозорим та проводиться відповідно до встановлених в Університеті процедур згідно з нормативними актами.</p> <p>Щорічне оцінювання здобувачів освіти здійснюється відповідно до визначених освітньою програмою форм контролю; порядку оцінювання результатів навчання, що висвітлюється в робочих програмах навчальних дисциплін, робочих планах (технологічних картах) навчальних дисциплін, силабусах навчальних дисциплін; обліку результатів навчання, який ведеться з використанням програмного забезпечення корпоративної інформаційної системи управління (електронний журнал) та інформаційного середовища Персональної навчальної системи (ПНС) Університету. Оцінювання здобувачів вищої освіти здійснюється на основі 100-бальної накопичувальної бально-рейтингової системи.</p> <p>Щорічне рейтингове оцінювання діяльності науково-педагогічних працівників, кафедр і факультетів Університету здійснюється за рахунок використання механізмів оцінювання та самооцінювання результативності науково-педагогічної діяльності, її спрямованості на пріоритети розвитку національної системи вищої освіти, стратегії розвитку Університету, особистісного професійного розвитку науково-педагогічних працівників. Підсумки рейтингового оцінювання підводяться за результатами діяльності, досягнутими протягом навчального року. Оприлюднення результатів щорічного оцінювання науково-педагогічних працівників, кафедр та факультетів відбувається на засіданні вченої ради Університету.</p>

ПРОЄКТ освітньої програми для обговорення на 2024-2025 навчальний рік

Підвищення кваліфікації педагогічних, наукових і науково-педагогічних працівників	Педагогічні та науково-педагогічні працівники Університету можуть підвищувати кваліфікацію за різними формами, видами та у різних суб'єктів підвищення кваліфікації. Забезпечення підвищення кваліфікації відбувається за рахунок: удосконалення раніше набутих та/або набуття нових компетентностей у межах професійної діяльності або галузі знань з урахуванням вимог відповідного професійного стандарту (у разі його наявності); набуття досвіду виконання додаткових завдань та обов'язків у межах спеціальності та/або професії, та/або займаної посади; формування та розвитку цифрової, управлінської, комунікаційної, медійної, інклюзивної, мовленнєвої компетентностей тощо.
Наявність необхідних ресурсів для організації освітнього процесу, у тому числі самостійної роботи студентів, за освітньою програмою	Заклад вищої освіти забезпечує освітній процес необхідними та доступними ресурсами (кадровими, методичними, матеріальними, інформаційними та ін.) та здійснює відповідну підтримку здобувачів вищої освіти. При плануванні, розподілі та наданні навчальних ресурсів і забезпеченні підтримки здобувачів вищої освіти враховуються їх потреби та принципи студенто-центрованого навчання. Організаційно-методична підтримка самостійної роботи здобувачів вищої освіти полягає у розробці методичних, дидактичних, інструктивних матеріалів, наданні можливості формувати, закріплювати, поглиблювати й систематизувати отримані під час аудиторних занять знання та вміння, здійснювати самопідготовку й самоконтроль опанування освітньої-професійної програми та реалізується через Персональну навчальну систему ХНЕУ ім. С. Кузнеця. Внутрішнє забезпечення якості вищої освіти гарантує, що всі необхідні ресурси відповідають цілям навчання, є загальнодоступними, а здобувачі вищої освіти поінформовані про їх наявність.
Наявність інформаційних систем для ефективного управління освітнім процесом	З метою управління освітнім процесом розроблено ефективну політику в сфері інформаційного менеджменту та відповідну інтегровану інформаційну систему управління освітнім процесом. Дана система передбачає автоматизацію основних функцій управління освітнім процесом, зокрема: забезпечення проведення вступної кампанії, планування та організацію освітнього процесу; доступ до навчальних ресурсів; облік та аналіз успішності здобувачів вищої освіти; адміністрування основних та допоміжних процесів забезпечення освітньої діяльності; управління кадрами та ін.
Публічність інформації про освітні програми, ступені вищої освіти та кваліфікації	Достовірна, об'єктивна, актуальна, своєчасна та легкодоступна інформація за освітньо-професійною програмою «Міжнародні відносини, суспільні комунікації та регіональні студії» публікується на сайті ХНЕУ

ПРОЄКТ освітньої програми для обговорення на 2024-2025 навчальний рік

	<p>ім.С. Кузнеця, включаючи програми для потенційних здобувачів вищої освіти, студентів, випускників, інших стейкхолдерів і громадськості; процедури навчання, викладання та оцінювання, що використовуються тощо.</p>
Дотримання академічної доброчесності працівниками закладу вищої освіти та здобувачами вищої освіти	<p>Забезпечення запобігання та виявлення академічного плагіату у наукових працях працівників закладу вищої освіти та здобувачів вищої освіти реалізується через політику, стандарти і процедури дотримання академічної доброчесності, регулюється такими документами ХНЕУ ім. С. Кузнеця: Кодекс академічної доброчесності; Кодекс професійної етики та організаційної культури працівників і здобувачів вищої освіти ХНЕУ ім. С. Кузнеця; Положення про комісію з питань академічної доброчесності ХНЕУ ім. С. Кузнеця.</p> <p>Перевірка наукових праць науково-педагогічних працівників Університету та здобувачів вищої освіти здійснюється за допомогою інтернет-сервісів на основі відкритих інтернет-ресурсів та системи StrikePlagiarism.com, що діє на підставі Ліцензійного Договору про надання права користування антиплагіатним програмним забезпеченням.</p>

ПРОЄКТ освітньої програми для обговорення на 2024-2025 навчальний рік

Пояснювальна записка

Матриця відповідності визначених Стандартом компетентностей та дескрипторів НРК і матриця відповідності визначених Стандартом результатів навчання та компетентностей представлені в Таблицях 1 і 2.

Таблиця 1

Матриця відповідності визначених компетентностей дескрипторам НРК

Класифікація компетентностей за НРК	Знання Зн1. Концептуальні наукові та практичні знання. Зн2. Критичне осмислення теорій, принципів, методів і понять у сфері професійної діяльності та/або навчання.	Уміння Ум1. Поглиблені когнітивні та практичні уміння/навички, майстерність та інноваційність на рівні, необхідному для розв'язання складних спеціалізованих задач і практичних проблем у сфері професійної діяльності або навчання.	Комунікація К1. Донесення до фахівців і нефахівців інформації, ідей, проблем, рішень, власного досвіду та аргументації. К2. Збір, інтерпретація та застосування даних. К3. Спілкування з професійних питань, у тому числі іноземною мовою, усно та письмово.	Автономія та відповідальність АВ1. Управління складною технічною або професійною діяльністю чи проектами. АВ2. Спроможність нести відповідальність за вироблення та ухвалення рішень у непередбачуваних робочих та/або навчальних контекстах. АВ3. Формування суджень, що враховують соціальні, наукові та етичні аспекти. АВ4. Організація та керівництво професійним розвитком осіб та груп. АВ5. Здатність продовжувати навчання із значним ступенем автономії.
Загальні компетентності				
ЗК1	Зн1	Ум1		АВ2
ЗК2	Зн1	Ум1	К1	
ЗК3	Зн2	Ум1		
ЗК4		Ум1	К1	
ЗК5		Ум1	К1, К2	
ЗК6		Ум1		АВ2
ЗК7		Ум1	К1	
ЗК8				АВ1
ЗК9			К1	АВ3
ЗК10	Зн1	Ум1	К3	
ЗК11		Ум1		АВ5
ЗК12	Зн2	Ум1		
ЗК13	Зн2	Ум1		
Спеціальні компетентності				
СК1	Зн1, Зн2	Ум1		
СК2	Зн2	Ум1		
СК3	Зн2	Ум1		
СК4	Зн2			
СК5			К1, К3	АВ4
СК6	Зн2	Ум1		
СК7	Зн1, Зн2	Ум1		
СК8	Зн2		К2	
СК9	Зн1	Ум1		
СК10	Зн1	Ум1		
СК11	Зн2	Ум1		
СК12	Зн1, Зн2	Ум1		АВ5
СК13		Ум1	К3	
СК14	Зн1	Ум1	К2	АВ4
СК15		Ум1	К1, К3	

ПРОЄКТ освітньої програми для обговорення на 2024-2025 навчальний рік

Таблиця 2

Матриця відповідності визначених Стандартом результатів навчання та компетентностей

Програмні результати навчання	Компетентності																											
	Інтегральна компетентність																											
	Загальні компетентності													Спеціальні (фахові) компетентності														
	ЗК1	ЗК2	ЗК3	ЗК4	ЗК5	ЗК6	ЗК7	ЗК8	ЗК9	ЗК10	ЗК11	ЗК12	ЗК13	СК1	СК2	СК3	СК4	СК5	СК6	СК7	СК8	СК9	СК10	СК11	СК12	СК13	СК14	СК15
PH01	OK4 OK7 OK12	OK12 OK14 OK70 OK15 OK20 OK21 OK25 OK33	OK4 OK7 OK15 OK20 OK21 OK25 OK33	OK7 OK17 OK20 OK21 OK26 OK33	OK10 OK14 OK25 OK26 OK33			OK15 OK33					OK19 OK33	OK7 OK14 OK15 OK17 OK19 OK20 OK21 OK26 OK33	OK4 OK10 OK14 OK19 OK21 OK25 OK33	OK7 OK12 OK15 OK33	OK19 OK33	OK15 OK33		OK7 OK19	OK17	OK10 OK14 OK26 OK33					OK4 OK12	
PH02		OK6 OK19	OK6 OK19	OK19 OK17	OK17		OK6								OK6 OK17 OK19						OK6 OK19							
PH03		OK14	OK29 OK33 OK34	OK23 OK24 OK27 OK33 OK34	OK20 OK23 OK24 OK33 OK34	OK29	OK34	OK17 OK33	OK17 OK26		OK27	OK33 OK34	OK22	OK14 OK24 OK33	OK24 OK33	OK33	OK33 OK34	OK24 OK33	OK34	OK27		OK14 OK33		OK17 OK23 OK27	OK34	OK17 OK20 OK26		
PH04	OK16	OK3 OK14	OK3 OK7 OK12 OK24	OK15 OK20	OK3 OK14 OK19 OK23					OK23	OK7 OK16 OK26	OK7 OK12	OK7 OK140 K15	OK3	OK12 OK15	OK19 OK24	OK12	OK24	OK7 OK14 OK20			OK3 OK14 OK23 OK24	OK16	OK24	OK24		OK12 OK26	OK7 OK15 OK16
PH05		OK4	OK4 OK7 OK34	OK7 OK28 OK34	OK7 OK11 OK23 OK27 OK28 OK29 OK34		OK29 OK34	OK4			OK17 OK27 OK28	OK34		OK7	OK4		OK34		OK28 OK29 OK34				OK7 OK11 OK17 OK23 OK34	OK27	OK28 OK34			OK4
PH06		OK3 OK10	OK3 OK10	OK7	OK25 OK26	OK19	OK19 OK25				OK26 OK29	OK7 OK25		OK7 OK14 OK19	OK3 OK10	OK7 OK25	OK25		OK29	OK19 OK26		OK3 OK14 OK25	OK10		OK29			

ПРОЄКТ освітньої програми для обговорення на 2024-2025 навчальний рік

Програмні результати навчання	Компетентності																										
	Інтегральна компетентність																										
	Загальні компетентності													Спеціальні (фахові) компетентності													
	ЗК1	ЗК2	ЗК3	ЗК4	ЗК5	ЗК6	ЗК7	ЗК8	ЗК9	ЗК10	ЗК11	ЗК12	ЗК13	СК1	СК2	СК3	СК4	СК5	СК6	СК7	СК8	СК9	СК10	СК11	СК12	СК13	СК14
		OK14												OK19							OK26						
PH07			OK11 OK33 OK34	OK21 OK33 OK34	OK15 OK20 OK33 OK34	OK11 OK20 OK21 OK33	OK21 OK34	OK15 OK21 OK33	OK33 OK34			OK14 OK21 OK25 OK34	OK21 OK25 OK34	OK15 OK33	OK11 OK33	OK15 OK21 OK33	OK14 OK20 OK21 OK25 OK33 OK34	OK15				OK25 OK33 OK34			OK33 OK34		
PH08			OK33 OK34	OK25 OK33 OK34	OK21 OK33 OK34	OK10 OK21 OK25 OK33	OK34	OK10 OK33	OK33			OK21 OK33 OK34		OK33	OK10 OK33	OK25 OK33	OK33 OK34	OK10 OK21		OK21		OK10 OK21 OK33			OK34		
PH09	OK5 OK9 OK18 OK22	OK4 OK5	OK4 OK33	OK21 OK25 OK33	OK25 OK33	OK25 OK33		OK4 OK21 OK33	OK33			OK9 OK12 OK22 OK33	OK33	OK33	OK4 OK5 OK9 OK18 OK22 OK25 OK33	OK5 OK9 OK12 OK18 OK22 OK33	OK25 OK33	OK5 OK22				OK25 OK33			OK33		OK4 OK5 OK12
PH10			OK2 OK28	OK2 OK28					OK1 OK11	OK2 OK11 OK28 OK29			OK11					OK1 OK2 OK29						OK1 OK2 OK28			
PH11	OK33 OK34	OK33 OK34	OK33 OK34	OK21 OK34	OK25 OK34	OK19 OK21 OK33	OK21 OK25 OK33	OK19 OK21 OK25	OK24	OK24 OK34		OK21 OK33	OK21 OK25 OK33	OK21 OK33	OK21 OK34	OK21	OK21			OK19 OK24 OK25	OK19 OK24 OK25	OK25	OK33			OK21	
PH12			OK2 OK28	OK2 OK28							OK28								OK2						OK2 OK28		
PH13	OK18		OK15 OK29		OK11		OK18 OK29			OK1		OK11 OK15		OK15		OK15	OK11 OK18 OK20		OK1 OK29			OK15			OK1 OK11 OK29		
PH14			OK8 OK13	OK13		OK13	OK8		OK8													OK13			OK8		

ПРОЄКТ освітньої програми для обговорення на 2024-2025 навчальний рік

Програмні результати навчання	Компетентності																											
	Інтегральна компетентність																											
	Загальні компетентності													Спеціальні (фахові) компетентності														
	ЗК1	ЗК2	ЗК3	ЗК4	ЗК5	ЗК6	ЗК7	ЗК8	ЗК9	ЗК10	ЗК11	ЗК12	ЗК13	СК1	СК2	СК3	СК4	СК5	СК6	СК7	СК8	СК9	СК10	СК11	СК12	СК13	СК14	СК15
PH15	OK5 OK15	OK5 OK6 OK22	OK6 OK18 OK33	OK11 OK27 OK33	OK17 OK19 OK27 OK33		OK6 OK19	OK33	OK33						OK5 OK6 OK17 OK19 OK33	OK5 OK18 OK22 OK27 OK33	OK11	OK5 OK17 OK19 OK27				OK6 OK22 OK33		OK27				
PH16	OK19 OK24			OK20																OK19 OK20 OK23 OK24	OK19 OK20 OK23 OK24	OK19		OK24				
PH17			OK33	OK33	OK33	OK21		OK25 OK33	OK33					OK33			OK21 OK33											
PH18	OK12 OK16	OK12 OK16	OK23	OK20		OK23									OK12 OK20			OK16				OK12		OK27	OK25	OK23 OK27	OK16 OK27	OK12

Гарант ОП

Дмитро КОРОТКОВ

ПРОЄКТ освітньої програми для обговорення на 2024-2025 навчальний рік