

**МІНІСТЕРСТВО ОСВІТИ І НАУКИ УКРАЇНИ  
ХАРКІВСЬКИЙ НАЦІОНАЛЬНИЙ ЕКОНОМІЧНИЙ УНІВЕРСИТЕТ  
ІМЕНІ СЕМЕНА КУЗНЕЦЯ**

УХВАЛЕНО  
Рішенням вченої ради  
Харківського національного  
економічного університету імені  
Семена Кузнеця  
від 31.05.2021 р. протокол № 4



**ВВЕДЕНО В ДІЮ**  
Наказом ректора Харківського  
національного економічного університету  
імені Семена Кузнеця  
від 31.05.2021 р. № 134

Володимир ПОНОМАРЕНКО

**ОСВІТНЬО-ПРОФЕСІЙНА ПРОГРАМА  
«МЕНЕДЖМЕНТ ІННОВАЦІЙНОЇ ДІЯЛЬНОСТІ»**

<b>РІВЕНЬ ВИЩОЇ ОСВІТИ</b>	<b>Перший (бакалаврський)</b>
<b>СТУПІНЬ ВИЩОЇ ОСВІТИ</b>	<b>Бакалавр</b>
<b>ГАЛУЗЬ ЗНАНЬ</b>	<b>07 Управління та адміністрування</b>
<b>СПЕЦІАЛЬНІСТЬ</b>	<b>073 Менеджмент</b>

Харків, 2021

## ПРЕАМБУЛА

Розробники ОП у складі:

1. Верещагіна Ганна Валентинівна – кандидат економічних наук, доцент, доцент кафедри менеджменту, логістики та інновацій;
2. Веретенникова Ганна Борисівна – кандидат економічних наук, доцент, доцент кафедри менеджменту, логістики та інновацій;
3. Демченко Ганна Володимирівна – кандидат економічних наук, доцент кафедри менеджменту, логістики та інновацій;
4. Герещенко Інна Миколаївна – кандидат економічних наук, доцент кафедри менеджменту, логістики та інновацій;
5. Кошарна Валерія В'ячеславівна – здобувач вищої освіти;
6. Ерьоменко Світлана Станіславівна – начальник планово-економічного відділу ТОВ «Тубний завод» (роботодавець).

Розглянуто на засіданні кафедри менеджменту, логістики та інновацій, протокол № 16/1, від 21.05.2021р.

Розглянуто вченою радою факультету менеджменту та маркетингу, протокол № 6, від 28.05.2021р.

ОП розроблено/оновлено на підставі:

1. Законодавчих та нормативних актів: Законів України «Про освіту», «Про вищу освіту», Національної рамки кваліфікації, Національного класифікатору України.
2. Стандарту вищої освіти та/або професійного стандарту (реквізити).
3. Аналізу ринку праці, з урахуванням регіонального контексту.
4. Вивчення вітчизняного та зарубіжного досвіду.
5. Пропозицій роботодавців.
6. Рекомендації після процедур внутрішнього та зовнішнього оцінювання ОП (акредитація НАЗЯВО, міжнародними інституціями, сертифікації та інші).

Рецензії-відгуки зовнішніх стейкхолдерів (додаються).

## І. ЗАГАЛЬНА ХАРАКТЕРИСТИКА

<b>Рівень вищої освіти</b>	Перший (бакалаврський) рівень
<b>Ступінь вищої освіти</b>	Бакалавр
<b>Галузі знань</b>	07 Управління та адміністрування
<b>Спеціальності</b>	073 Менеджмент
<b>Спеціалізація</b>	
<b>Освітня програма (українською та англійською мовами)</b>	Менеджмент інноваційної діяльності / Management of innovation activity
<b>Форми здобуття освіти, обсяг освітньої програми в кредитах ЄКТС та терміни навчання</b>	наприклад: очна (денна) форма – 240 кредитів, 3 роки 10 місяців;
<b>Наявність акредитації</b>	-назва організації, яка надала акредитацію програми МІНІСТЕРСТВО ОСВІТИ І НАУКИ УКРАЇНИ - номер та дата документа, що підтверджує акредитацію програми НД №2190423 від 18.09.2017р. - термін дії акредитації 01.07.2024р.
<b>Мова(и) навчання / оцінювання</b>	українська, англійська
<b>Структурний підрозділ відповідальний за ОП</b>	кафедри менеджменту, логістики та інновацій
<b>Вимоги до зарахування</b>	Набір на спеціальність освітнього рівня «бакалавр» здійснюється за результатами зовнішнього незалежного тестування. Для успішного засвоєння освітньої програми бакалавра абітурієнти повинні мати повну загальну середню освіту та прагнення оволодіти знаннями у сфері менеджменту інноваційної діяльності
<b>Обмеження щодо форм навчання</b>	Немає
<b>Освітня кваліфікація</b>	Бакалавр менеджменту за освітньою програмою «Менеджмент інноваційної діяльності»
<b>Кваліфікація(-ї) професійна(-і)</b>	
<b>Кваліфікація в дипломі</b>	<b>Ступінь вищої освіти</b> – Бакалавр <b>Спеціальність</b> – Менеджмент <b>Освітня програма</b> – «Менеджмент інноваційної діяльності» Бакалавр менеджменту за освітньою програмою «Менеджмент інноваційної діяльності»

<b>Мета освітньої програми</b>	Підготовка фахівців, здатних вирішувати практичні проблеми та складні спеціалізовані задачі, які стосуються новітніх ідей та розробок у сфері менеджменту в різних умовах функціонування підприємств
<b>Фокус та особливості (унікальність) програми</b>	Підготовка фахівців у галузі менеджменту інноваційної діяльності, що фокусується на аналізі системи менеджменту, менеджменту інноваційної діяльності та новаторських ідей. Ключові слова: менеджмент, інноваційна діяльність, інноваційна інфраструктура, інноваційний менеджмент
<b>Опис предметної області</b>	<p><b>Об'єкт вивчення:</b> управління організаціями та їх підрозділами.</p> <p><b>Цілі навчання:</b> підготовка фахівців, здатних вирішувати практичні проблеми та складні спеціалізовані задачі, що характеризуються комплексністю та невизначеністю умов, у сфері управління організаціями та їх підрозділами.</p> <p><b>Теоретичний зміст предметної області:</b> парадигми, закони, закономірності, принципи, історичні передумови розвитку менеджменту; концепції системного, ситуаційного, адаптивного, антисипативного, антикризового, інноваційного, проектного менеджменту тощо; функції, методи, технології та управлінські рішення у менеджменті.</p> <p><b>Методи, методики та технології:</b> загальнонаукові та специфічні методи дослідження (розрахунково-аналітичні, економіко-статистичні, економіко-математичні, експертного оцінювання, фактологічні, соціологічні, документальні, балансові тощо); методи реалізації функцій менеджменту (методи маркетингових досліджень; методи економічної діагностики; методи прогнозування і планування; методи проектування організації структур управління; методи мотивування; методи контролювання; методи оцінювання соціальної, організаційної та економічної ефективності в менеджменті тощо). методи менеджменту (адміністративні, економічні, соціально-психологічні, технологічні); технології обґрунтування управлінських рішень (економічний аналіз, імітаційне моделювання, дерево рішень тощо).</p> <p><b>Інструментарій та обладнання:</b> сучасне інформаційно-комунікаційне обладнання, інформаційні системи та програмні продукти, що застосовуються в менеджменті</p>
<b>Академічна мобільність</b>	Можливість навчання в університеті Уністра Страсбургу (Франція) французькою мовою
<b>Академічні права</b>	Мають право продовжити навчання на другому (магістерському) рівні вищої освіти. Набуття додаткових кваліфікацій в системі післядипломної освіти.
<b>Професійні права</b>	Право професійної діяльності відповідно до отриманої освітньої кваліфікації
<b>Працевлаштування випускників</b>	Фахівці згідно з чинною редакцією Національного класифікатора України: Класифікатор професій (ДК 003:2010) а саме: 1312 - Керівники малих підприємств без апарату управління в промисловості 2414.2 - Аналітик з питань фінансово-економічної безпеки 2419.2 - Економіст із збуту Інженер з організації керування виробництвом Консультант з ефективності підприємництва

	<p>Консультант з раціоналізації виробництва  Фахівець з ефективності підприємництва  2441.2 - Економіст  Економіст з матеріально-технічного забезпечення  Економіст з планування  Економіст з фінансової роботи  Економіст із ціноутворення  Економічний радник  Консультант з економічних питань  Оглядач з економічних питань  2447.2 - Фахівець з управління проектами та програмами у сфері матеріального (нематеріального) виробництва  3436.1 - Помічник керівника підприємства (установи, організації)  3436.2 - Помічник керівника виробничого підрозділу  Помічник керівника іншого основного підрозділу  3436.3 - Помічники керівників малих підприємств без апарату управління</p>
--	---

## II – ПЕРЕЛІК КОМПЕТЕНТНОСТЕЙ ВИПУСКНИКА

<b>Інтегральна компетентність</b>	Здатність розв'язувати складні спеціалізовані задачі та практичні проблеми, які характеризуються комплексністю і невизначеністю умов, у сфері менеджменту або у процесі навчання, що передбачає застосування теорій та методів соціальних і поведінкових наук
<b>Загальні компетентності</b>	<p>ЗК1. Здатність реалізувати свої права і обов'язки як члена суспільства, усвідомлювати цінності громадянського (демократичного) суспільства та необхідність його сталого розвитку, верховенства права, прав і свобод людини і громадянина в Україні.</p> <p>ЗК2. Здатність зберігати і примножувати моральні, культурні, наукові цінності та примножувати досягнення суспільства на основі розуміння історії та закономірностей розвитку предметної області, її місця у загальній системі знань про природу і суспільство та у розвитку суспільства, техніки і технологій, використовувати різні види та форми рухової активності для активного відпочинку та ведення здорового способу життя.</p> <p>ЗК3. Здатність до абстрактного мислення, аналізу, синтезу.</p> <p>ЗК4. Здатність застосовувати знання у практичних ситуаціях.</p> <p>ЗК5. Знання й розуміння предметної області та розуміння професійної діяльності.</p> <p>ЗК6. Здатність спілкуватися державною мовою як усно, так і письмово.</p> <p>ЗК7. Здатність спілкуватися іноземною мовою.</p> <p>ЗК8. Навички використання інформаційних і комунікаційних технологій.</p> <p>ЗК9. Здатність вчитися і оволодівати сучасними знаннями.</p> <p>ЗК10. Здатність до проведення досліджень на відповідному рівні.</p> <p>ЗК11. Здатність до адаптації та дії в новій ситуації.</p> <p>ЗК12. Здатність генерувати нові ідеї (креативність).</p> <p>ЗК13. Цінування та повага різноманітності та мультикультурності.</p> <p>ЗК14. Здатність працювати у міжнародному контексті.</p> <p>ЗК15. Здатність діяти на основі етичних міркувань (мотивів).</p>

<p><b>Спеціальні (фахові, предметні) компетентності</b></p>	<p>СК1. Здатність визначати та описувати характеристики організації.</p> <p>СК2. Здатність аналізувати результати діяльності організації, зіставляти їх з факторами впливу зовнішнього та внутрішнього середовища.</p> <p>СК3. Здатність визначати перспективи розвитку організації.</p> <p>СК4. Вміння визначати функціональні області організації та зв'язки між ними.</p> <p>СК5. Здатність управляти організацією та її підрозділами через реалізацію функцій менеджменту,</p> <p>СК6. Здатність діяти соціально відповідально і свідомо.</p> <p>СК7. Здатність обирати та використовувати сучасний інструментарій менеджменту.</p> <p>СК8. Здатність планувати діяльність організації та управляти часом.</p> <p>СК9. Здатність працювати в команді та налагоджувати міжособистісну взаємодію при вирішенні професійних завдань.</p> <p>СК10. Здатність оцінювати виконувані роботи, забезпечувати їх якість та мотивувати персонал організації.</p> <p>СК11. Здатність створювати та організовувати ефективні комунікації в процесі управління.</p> <p>СК12. Здатність аналізувати й структурувати проблеми організації, формувати обґрунтовані рішення.</p> <p>СК13. Розуміти принципи і норми права та використовувати їх у професійній діяльності.</p> <p>СК14. Розуміти принципи психології та використовувати їх у професійній діяльності.</p> <p>СК15. Здатність формувати і демонструвати лідерські якості та поведінкові навички.</p> <p>СК16. Здатність використовувати методи антикризового менеджменту.</p> <p>СК17. Здатність генерувати нові ідеї (креативність) з урахуванням сучасного стану інформаційних технологій.</p> <p>СК18. Здатність визначати види науково-технічних програм у сфері інноваційної діяльності.</p> <p>СК19. Здатність управління венчурним інвестуванням інноваційної діяльності.</p> <p>СК20. Здатність до розробки інноваційних проєктів для підприємств та стартапів.</p> <p>СК21. Здатність здійснювати управління людськими ресурсами та маркетингом в умовах інноваційного розвитку.</p>
---	--

З метою забезпечення кореляції визначених компетентностей з класифікацією компетентностей НРК використовується матриця відповідності визначених компетентностей та дескрипторів НРК, яка є інформаційним додатком (**Таблиця 1 Пояснювальної записки**).

### **III – НОРМАТИВНИЙ ЗМІСТ ПІДГОТОВКИ ЗДОБУВАЧІВ ВИЩОЇ ОСВІТИ, СФОРМУЛЬОВАНИЙ У ТЕРМІНАХ РЕЗУЛЬТАТІВ НАВЧАННЯ ЗА СПЕЦІАЛЬНІСТЮ 073 Менеджмент**

РН1. Знати свої права і обов'язки як члена суспільства, усвідомлювати цінності громадянського суспільства, верховенства права, прав і свобод людини і громадянина в Україні.

РН2. Зберігати моральні, культурні, наукові цінності та примножувати досягнення суспільства, використовувати різні види та форми рухової активності для ведення здорового способу життя.

РН3. Демонструвати знання теорій, методів і функцій менеджменту, сучасних концепцій лідерства.

РН4. Демонструвати навички виявлення проблем та обґрунтування управлінських рішень.

РН5. Описувати зміст функціональних сфер діяльності організації.

РН6. Виявляти навички пошуку, збирання та аналізу інформації, розрахунку показників для обґрунтування управлінських рішень.

РН7. Виявляти навички організаційного проектування.

РН8. Застосовувати методи менеджменту для забезпечення ефективності діяльності організації.

РН9. Демонструвати навички взаємодії, лідерства, командної роботи.

РН10. Мати навички обґрунтування дієвих інструментів мотивування персоналу організації.

РН11. Демонструвати навички аналізу ситуації та здійснення комунікації у різних сферах діяльності організації.

РН12. Оцінювати правові, соціальні та економічні наслідки функціонування організації.

РН13. Спілкуватися в усній та письмовій формі державною та іноземною мовами.

РН14. Ідентифікувати причини стресу, адаптувати себе та членів команди до стресової ситуації, знаходити засоби до її нейтралізації.

РН15. Демонструвати здатність діяти соціально відповідально та громадсько свідомо на основі етичних міркувань (мотивів), повагу до різноманітності та міжкультурності.

РН16. Демонструвати навички самостійної роботи, гнучкого мислення, відкритості до нових знань, бути критичним і самокритичним.

РН17. Виконувати дослідження індивідуально та/або в групі під керівництвом лідера.

## IV. СТРУКТУРА ОСВІТНЬОЇ ПРОГРАМИ ПІДГОТОВКИ БАКАЛАВРІВ

### 4.1. СТРУКТУРА ПРОГРАМИ ТА ОСВІТНІ КОМПОНЕНТИ

№	Освітні компоненти (навчальні дисципліни, курсові проекти (роботи), практики, кваліфікаційна робота)	Кредити ЄКТС	Структура, %
<b>ЦИКЛ ЗАГАЛЬНОЇ ПІДГОТОВКИ</b>			
1	<i>ОБОВ'ЯЗКОВІ ОСВІТНІ КОМПОНЕНТИ</i>	23	10 %
2	<i>ВИБІРКОВІ ОСВІТНІ КОМПОНЕНТИ</i>	35	15 %
<b>ЦИКЛ ПРОФЕСІЙНОЇ ПІДГОТОВКИ</b>			
3	<i>ОБОВ'ЯЗКОВІ ОСВІТНІ КОМПОНЕНТИ</i>	157	65 %
4	<i>ВИБІРКОВІ ОСВІТНІ КОМПОНЕНТИ</i>	25	10 %
<b>ЗАГАЛЬНА КІЛЬКІСТЬ :</b>		<b>240</b>	<b>100 %</b>
<i>в тому числі: вибіркова складова</i>		60	25 %

Код ОК	Освітні компоненти (навчальні дисципліни, курсові проекти (роботи), практики, кваліфікаційна робота)	Кредити ЄКТС	Форми підсумкового контролю
<b>ЦИКЛ ЗАГАЛЬНОЇ ПІДГОТОВКИ</b>			
<i>ОБОВ'ЯЗКОВІ ОСВІТНІ КОМПОНЕНТИ</i>			
ОК 1	<b>СОЦІАЛЬНА ТА ЕКОНОМІЧНА ІСТОРІЯ УКРАЇНИ</b>	4	Залік
ОК 2	<b>ІНОЗЕМНА МОВА (за професійним спрямуванням)</b>	9	Залік, Екзамен
ОК 3	<b>ФІЛОСОФІЯ</b>	5	Екзамен
ОК 4	<b>ТРЕНІНГ-КУРС «Безпека життєдіяльності та охорона праці»</b>	2	Залік
ОК 5	<b>УКРАЇНСЬКА МОВА (за професійним спрямуванням)</b>	3	Залік
<i>ВИБІРКОВІ ОСВІТНІ КОМПОНЕНТИ</i>			
ВК 1	<b>НАВЧАЛЬНА ДИСЦИПЛІНА ТЕХНОЛОГІЧНОГО СПРЯМУВАННЯ</b>	5	Залік
ВК 2	<b>НАВЧАЛЬНА ДИСЦИПЛІНА СОЦІАЛЬНО-ПСИХОЛОГІЧНОГО СПРЯМУВАННЯ</b>	5	Залік
ВК 3	<b>НАВЧАЛЬНА ДИСЦИПЛІНА ПРАВОВОГО СПРЯМУВАННЯ</b>	5	Залік
ВК 4	<b>МАЙНОР або ВІЛЬНИЙ МАЙНОР</b>	5	Залік



ВК 5	МАЙНОР або ВІЛЬНИЙ МАЙНОР	5	Залік
ВК 6	МАЙНОР або ВІЛЬНИЙ МАЙНОР	5	Залік
ВК 7	МАЙНОР або ВІЛЬНИЙ МАЙНОР	5	Залік
<b>ЦИКЛ ПРОФЕСІЙНОЇ ПІДГОТОВКИ</b>			
<i>ОБОВ'ЯЗКОВІ ОСВІТНІ КОМПОНЕНТИ</i>			
ОК 6	ВИЩА МАТЕМАТИКА	5	Екзамен
ОК 7	ІНФОРМАТИКА	4	Залік
ОК 8	МАКРО- І МІКРОЕКОНОМІКА	5	Екзамен
ОК 9	ВСТУП ДО ФАХУ	3	Залік
ОК 10	ТЕОРІЯ ОРГАНІЗАЦІЇ	5	Екзамен
ОК 11	ТЕОРІЯ ЙМОВІРНОСТЕЙ ТА МАТЕМАТИЧНА СТАТИСТИКА	5	Екзамен
ОК 12	СВІТОВЕ ГОСПОДАРСТВО І МІЖНАРОДНІ ЕКОНОМІЧНІ ВІДНОСИНИ	4	Залік
ОК 13	ЕТИКА БІЗНЕСУ	4	Залік
ОК 14	ЕКОНОМІКА ПІДПРИЄМСТВ	5	Екзамен
ОК 15	СТАТИСТИКА	5	Екзамен
ОК 16	МЕНЕДЖМЕНТ	6	Екзамен
ОК 17	ЕКОНОМІКА ЗНАТЬ ТА ІННОВАЦІЙНА ІНФРАСТРУКТУРА	4	Залік
ОК 18	ЕКОНОМЕТРИКА	5	Екзамен
ОК 19	ПЛАНУВАННЯ ТА ОРГАНІЗАЦІЯ ДІЯЛЬНОСТІ ПІДПРИЄМСТВА	6	Екзамен
ОК 20	КУРСОВА РОБОТА: ПЛАНУВАННЯ ТА ОРГАНІЗАЦІЯ ДІЯЛЬНОСТІ ПІДПРИЄМСТВА	1	Курсова робота
ОК 21	ФІНАНСИ	5	Екзамен
ОК 22	ЛОГІСТИКА	5	Екзамен
ОК 23	МАРКЕТИНГ	5	Екзамен
ОК 24	ОСНОВИ НАУКОВО-АНАЛІТИЧНИХ ДОСЛІДЖЕНЬ	4	Залік
ОК 25	КУРСОВА РОБОТА: ОСНОВИ НАУКОВО-АНАЛІТИЧНИХ ДОСЛІДЖЕНЬ	1	Курсова робота
ОК 26	ЕКОНОМІЧНИЙ АНАЛІЗ ДІЯЛЬНОСТІ ПІДПРИЄМСТВА	5	Екзамен
ОК 27	МАРКЕТИНГ У СОЦІАЛЬНИХ МЕРЕЖАХ	4	Залік
ОК 28	ВЕНЧУРНЕ ІНВЕСТУВАННЯ	5	Екзамен

ОК 29	ІННОВАЦІЙНИЙ МЕНЕДЖМЕНТ	5	Екзамен
ОК 30	ВИРОБНИЧА ПРАКТИКА	3	ЗВІТ
ОК 31	ТРЕНІНГ-КУРС «Бухгалтерський облік»	3	Залік
ОК 32	ІНОЗЕМНА МОВА АКАДЕМІЧНОЇ ТА ПРОФЕСІЙНОЇ КОМУНІКАЦІЇ	4	Залік
ОК 33	УПРАВЛІННЯ ЛЮДСЬКИМИ РЕСУРСАМИ	5	Залік
ОК 34	СТРАТЕГІЧНИЙ МЕНЕДЖМЕНТ	5	Екзамен
ОК 35	КУРСОВА РОБОТА: СТРАТЕГІЧНИЙ МЕНЕДЖМЕНТ	1	Курсова робота
ОК 36	ТРЕНІНГ-КУРС «Активізація науково-практичного пошуку»	3	ЗВІТ
ОК 37	КОМПЛЕКСНИЙ ТРЕНІНГ	3	ЗВІТ
ОК 38	ПЕРЕДДИПЛОМНА ПРАКТИКА	9	ЗВІТ
ОК 39	ДИПЛОМНА РОБОТА	15	Дипломна робота
<i>ВИБІРКОВІ ОСВІТНІ КОМПОНЕНТИ</i>			
<b>МЕЙДЖОР</b> <i>Студенти обирають дисципліни мейджори із пулу спеціальності</i>			
ВК 8	МЕЙДЖОР 1	5	Екзамен
ВК 9	МЕЙДЖОР 2	5	Екзамен
ВК 10	МЕЙДЖОР 3	5	Екзамен
ВК 11	МЕЙДЖОР 4	5	Екзамен
ВК 12	МЕЙДЖОР 5	5	Екзамен

#### **4.2. ВИБІРКОВА СКЛАДОВА ОСВІТНЬО-ПРОФЕСІЙНОЇ / НАУКОВОЇ ПРОГРАМИ**

Вибіркова складова освітньо-професійної програми складається з:

– МАЙНОР – умовна назва блоку з чотирьох взаємопов'язаних непрофільних навчальних дисциплін підготовки освітнього ступеня бакалавр. Сутність МАЙНОРА полягає у формування певних компетентностей у здобувачів, які дозволять розширити його професійну підготовку в нестандартних напрямках і таким чином підвищити конкурентоздатність випускників на ринку праці або ВІЛЬНИЙ МАЙНОР – окремі непрофільні навчальні дисципліни для створення власного МАЙНОРУ із загального переліку Університету (загально-університетський пул) для освітнього ступеня бакалавр. Дисципліни МАЙНОРІВ є обов'язковими для вибору здобувачами вищої освіти і входять до загального обсягу кредитів ЄКТС за освітньою програмою.

Загальний обсяг МАЙНОРІВ складає 20 кредитів ЄКТС (по 5 кредитів на дисципліну). – МЕЙДЖОР – дисципліна, що обирається здобувачем вищої освіти першого (бакалаврського) рівня вищої освіти з пулу спеціальності (освітньої програми). Призначена для формування індивідуальної освітньої траєкторії та забезпечує можливості здобувачу вищої освіти поглибити професійні знання в межах обраної освітньої програми та/або здобути додаткові не фахові компетентності. Загальний обсяг МЕЙДЖЕРУ складає 35 кредитів ЄКТС.

Дисципліна технологічного спрямування – непрофільна дисципліна з обсягом 5 кредитів ЄКТС.

Дисципліна соціально-психологічного спрямування – непрофільна дисципліна з обсягом 5 кредитів ЄКТС.

Дисципліна правового спрямування – непрофільна дисципліна з обсягом 5 кредитів ЄКТС.

#### 4.3. СТРУКТУРНО-ЛОГІЧНА СХЕМА ПІДГОТОВКИ ЗДОБУВАЧІВ ВИЩОЇ ОСВІТИ

освітньо-професійної програми  
38 Менеджмент інноваційної діяльності  
першого (бакалаврського) рівня вищої освіти

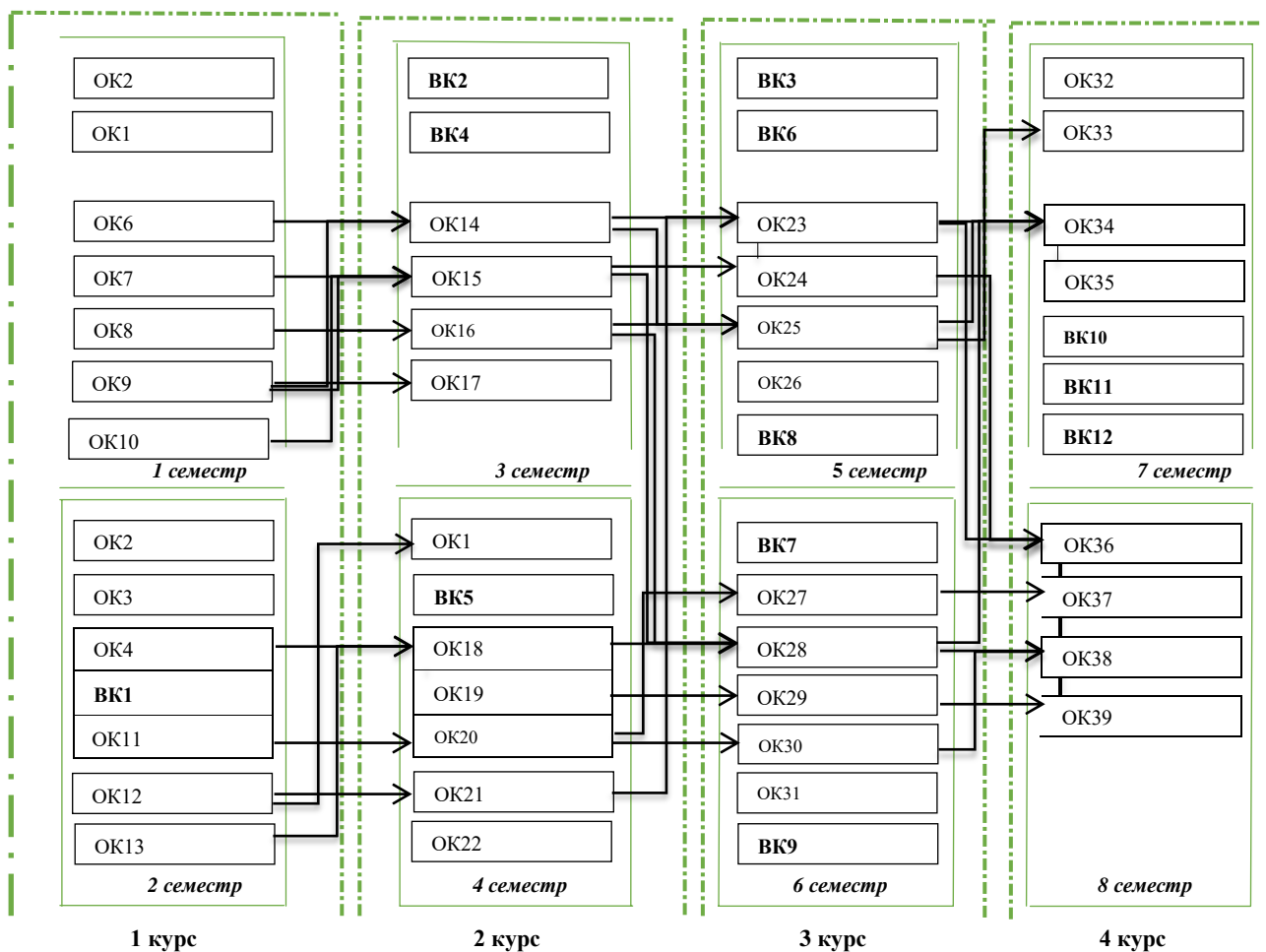

## V. ФОРМИ АТЕСТАЦІЇ ЗДОБУВАЧІВ ВИЩОЇ ОСВІТИ

<p><b>Форми атестації здобувачів вищої освіти</b></p>	<p>Атестація за спеціальністю 073 Менеджмент здійснюється державною екзаменаційною комісією відповідно до вимог стандарту вищої освіти після виконання студентом навчального плану у формі: державного екзамену з іноземної мови (денна форма); публічного захисту кваліфікаційної роботи бакалавра (дипломного проекту) за спеціальністю 073 Менеджмент (денна форма) або єдиного державного кваліфікаційного іспиту за спеціальністю у порядку, визначеному Кабінетом Міністрів України (заочна форма).</p> <p>До атестації допускаються студенти, які виконали всі вимоги освітньої програми та навчального плану. Результати атестації визначаються оцінками за національною шкалою: «відмінно», «добре», «задовільно», «незадовільно»</p>
<p><b>Вимоги до кваліфікаційного іспиту (за наявності)</b></p>	<p>Оцінювання рівня якості підготовки бакалавра під час атестації у формі кваліфікаційного іспиту здійснюють члени екзаменаційної комісії на основі встановлених правил, принципів, критеріїв, системи і шкали оцінювання. Єдиний кваліфікаційний іспит здійснюється в письмовій формі</p>
<p><b>Вимоги до кваліфікаційної роботи (за наявності)</b></p>	<p>Харківський національний економічний університет імені Семена Кузнеця розробляє та затверджує:</p> <ol style="list-style-type: none"> <li>1) положення про Державну екзаменаційну комісію (ДЕК);</li> <li>2) порядок перевірки кваліфікаційних дипломних бакалаврських робіт на плагіат;</li> <li>3) нормативи унікальності текстів кваліфікаційних дипломних бакалаврських робіт.</li> </ol> <p>Атестація осіб, які здобувають ступінь бакалавра, здійснюється ДЕК, до складу якої можуть включатися представники роботодавців та їх об'єднань. Атестація здійснюється відкрито і публічно. Дипломна робота бакалавра допускається до захисту перед ДЕК за умови, якщо рівень її унікальності (оригінальності) відповідає нормативу, який офіційно затверджений Харківським національним економічним університетом імені Семена Кузнеця</p>
<p><b>Вимоги до публічного захисту (за наявності)</b></p>	<p>У процесі публічного захисту кандидат на присвоєння бакалаврського ступеня повинен показати уміння чітко й упевнено викладати зміст проведених досліджень, аргументовано відповідати на запитання та вести дискусію.</p>

	<p>Доповідь студента повинна супроводжуватися презентаційними матеріалами та пояснювальною запискою, призначеними для загального перегляду.</p> <p>Ухвалення екзаменаційною комісією рішення про присудження ступеня бакалавра з соціального забезпечення та видачу диплома бакалавра за результатами підсумкової атестації студентів оголошуються після оформлення в установленому порядку протоколів засідань екзаменаційної комісії</p>
--	--

## VI. ВИМОГИ ДО НАЯВНОСТІ СИСТЕМИ ВНУТРІШНЬОГО ЗАБЕЗПЕЧЕННЯ ЯКОСТІ ВИЩОЇ ОСВІТИ

Вимоги до системи внутрішнього забезпечення якості в Університеті розроблені на підставі Європейських стандартів та рекомендацій щодо забезпечення якості вищої освіти (ESG), статті 16 Закону України «Про вищу освіту», Стандарту вищої освіти за спеціальністю 073 Менеджмент (за наявності).

<p><b>Політика щодо забезпечення якості вищої освіти</b></p>	<p>Основні принципи внутрішнього забезпечення якості освіти у ХНЕУ ім. С. Кузнеця: відповідальності; відповідності; адекватності; автономності; вимірюваності; академічної культури; відкритості.</p> <p>Основні процедури внутрішнього забезпечення якості освіти в ХНЕУ ім. С. Кузнеця: формалізація політики якості, стратегічних цілей, завдань постійного поліпшення якості; забезпечення публічності інформації про освітні програми, ступені вищої освіти та кваліфікації; забезпечення дотримання академічної доброчесності працівниками закладів вищої освіти та здобувачами вищої освіти; підготовка та проведення маркетингово-моніторингових та соціально-психологічних досліджень для визначення потреб ринку праці, вимог стейкхолдерів вищої освіти, якості надання освітніх послуг і задоволеності якістю освітньої діяльності та якістю освіти; залучення стейкхолдерів вищої освіти (здобувачів вищої освіти, роботодавців, представників академічної спільноти тощо) до прийняття рішень за напрямками внутрішнього забезпечення якості; зовнішнє оцінювання якості діяльності ХНЕУ ім. С. Кузнеця за результатами участі в національних та міжнародних рейтингах вищих навчальних закладів, виконання Ліцензійних вимог, акредитації.</p> <p>Напрями: розроблення, затвердження, моніторинг та періодичний перегляд освітніх програм; забезпечення підвищення кваліфікації педагогічних, наукових і науково-педагогічних працівників; забезпечення студентоцентрованого навчання, викладання та оцінювання здобувачів вищої освіти; забезпечення наявності необхідних ресурсів для організації освітнього</p>
--	---

	<p>процесу; забезпечення наявності інформаційних систем для ефективного управління освітнім процесом.</p>
<p><b>Забезпечення якості розроблення, затвердження, моніторингу, перегляду та оновлення освітніх програм</b></p>	<p>Моніторинг та періодичний перегляд освітніх програм здійснюється згідно з діючими нормативними актами в ХНЕУ ім. С. Кузнеця.</p> <p>Перегляд освітніх програм здійснюється на основі аналізу задоволення освітніх потреб здобувачів вищої освіти: можливості побудови індивідуальної траєкторії навчання, дотримання академічних свобод в освітньому процесі, задоволеності якістю освітньої програми, тощо; роботодавців: якості формування загальних та фахових компетентностей, актуальних та соціальних навичок (soft skills); інших стейкхолдерів.</p> <p>Для перегляду освітніх програм використовуються: онлайн опитування, проведення дослідження фокус-групи, аналіз документів, аналіз ситуації, самооцінка робочою групою відповідно до вимог щодо структури та змісту освітньої програми.</p> <p>Періодичність перегляду освітніх програм здійснюється: а) щорічно за результатами моніторингу; б) після завершення освітньої програми здобувачами вищої освіти, в) в разі зміни н законодавчої та нормативної бази.</p>
<p><b>Забезпечення зарахування, досягнення, визнання та атестація здобувачів</b></p>	<p>Оцінювання здобувачів вищої освіти є послідовним, прозорим та проводиться відповідно до встановлених в Університеті процедур згідно з нормативними актами.</p> <p>Щорічне оцінювання здобувачів освіти здійснюється відповідно до визначених освітньою програмою форм контролю; порядку оцінювання результатів навчання, що висвітлюється в робочих програмах навчальних дисциплін, робочих планах (технологічних картах) навчальних дисциплін, силабусах навчальних дисциплін; обліку результатів навчання, який ведеться з використанням програмного забезпечення корпоративної інформаційної системи управління (електронний журнал) та інформаційного середовища Персональної навчальної системи (ПНС) Університету. Оприлюднення результатів успішності, оцінювання результатів навчання відбувається через звіт «Інформація про поточну успішність та відвідування занять за навчальними дисциплінами семестру» (сайт Університету) та на сайті Персональних навчальних систем. Оцінювання здобувачів вищої освіти здійснюється на основі 100-бальної накопичувальної бально-рейтингової системи.</p>
<p><b>Забезпечення якості студентоцентрованого навчання, викладання та оцінювання</b></p>	<p>Планування, розподіл та надання навчальних ресурсів і забезпечення підтримки здобувачів вищої освіти враховують їх потреби та принципи студентоцентрованого навчання.</p> <p>Внутрішнє забезпечення якості вищої освіти гарантує, що всі необхідні ресурси відповідають цілям навчання, є загальнодоступними, а здобувачі вищої освіти поінформовані про їх наявність.</p>

<p><b>Забезпечення якості науково-педагогічних працівників</b></p>	<p>Щорічне рейтингове оцінювання діяльності науково-педагогічних працівників, кафедр і факультетів Університету здійснюється за рахунок використання механізмів оцінювання та самооцінювання результативності науково-педагогічної діяльності, її спрямованості на пріоритети розвитку національної системи вищої освіти, стратегії розвитку Університету, особистісного професійного розвитку науково-педагогічних працівників. Підсумки рейтингового оцінювання підводяться за результатами діяльності, досягнутими протягом навчального року. Оприлюднення результатів щорічного оцінювання науково-педагогічних працівників, кафедр та факультетів відбувається на засіданні вченої ради Університету.</p>
<p><b>Ресурсне забезпечення освітнього процесу (навчальні ресурси та підтримка здобувачів вищої освіти)</b></p>	<p>Заклад вищої освіти забезпечує освітній процес необхідними та доступними ресурсами (кадровими, методичними, матеріальними, інформаційними та ін.) та здійснює відповідну підтримку здобувачів вищої освіти.</p> <p>Організаційно-методична підтримка самостійної роботи здобувачів вищої освіти полягає у розробці методичних, дидактичних, інструктивних матеріалів, наданні можливості формувати, закріплювати, поглиблювати й систематизувати отримані під час аудиторних занять знання та вміння, здійснювати самопідготовку й самоконтроль опанування освітньої-професійної програми та реалізується через Персональну навчальну систему ХНЕУ ім. С. Кузнеця.</p>
<p><b>Інформаційне забезпечення (інформаційний менеджмент)</b></p>	<p>З метою управління освітнім процесом розроблено ефективну політику в сфері інформаційного менеджменту та відповідну інтегровану інформаційну систему управління освітнім процесом. Дана система передбачає автоматизацію основних функцій управління освітнім процесом, зокрема: забезпечення проведення вступної кампанії, планування та організацію освітнього процесу; доступ до навчальних ресурсів; облік та аналіз успішності здобувачів вищої освіти; адміністрування основних та допоміжних процесів забезпечення освітньої діяльності; управління кадрами та ін.</p>
<p><b>Публічність інформації про освітні програми, освітню, наукову діяльність</b></p>	<p>Достовірна, об'єктивна, актуальна, своєчасна та легкодоступна інформація за освітньо-професійною програмою публікується на сайті ХНЕУ ім. С. Кузнеця, включаючи програми для потенційних здобувачів вищої освіти, випускників, інших стейкхолдерів і громадськості.</p> <p>Публічною є інформація про освітню діяльність за спеціальністю, включаючи критерії відбору на навчання; заплановані результати навчання за цією програмою; процедури навчання, викладання та оцінювання, що використовуються тощо.</p>
<p><b>Забезпечення академічної доброчесності</b></p>	<p>Забезпечення запобігання та виявлення академічного плагіату у наукових працях працівників закладу вищої освіти та здобувачів вищої освіти реалізується через політику, стандарти і процедури дотримання академічної</p>

	<p>доброчесності, регулюється такими документами ХНЕУ ім. С. Кузнеця: Кодекс академічної доброчесності; Кодекс професійної етики та організаційної культури працівників і здобувачів вищої освіти ХНЕУ ім. С. Кузнеця; Положення про комісію з питань академічної доброчесності ХНЕУ ім. С. Кузнеця.</p> <p>Перевірка наукових праць науково-педагогічних працівників Університету та здобувачів вищої освіти здійснюється за допомогою інтернет-сервісів на основі відкритих інтернет-ресурсів та системи StrikePlagiarism.com, що діє на підставі Ліцензійного Договору про надання права користування антиплагіатним програмним забезпеченням.</p>
--	---

### Пояснювальна записка

Матриця відповідності визначених Стандартом (за наявності) компетентностей дескрипторам НРК та матриця відповідності визначених Стандартом результатів навчання та компетентностей представлені в Таблицях 1 і 2.

Таблиця 1

### Матриця відповідності визначених компетентностей дескрипторам НРК

Класифікація компетентностей за НРК	Знання	Уміння	Комунікація	Автономія та відповідальність
	<b>ЗН1</b> Концептуальні знання, набуті у процесі навчання та професійної діяльності, включаючи певні знання сучасних досягнень <b>ЗН2</b> Критичне осмислення основних теорій, принципів, методів і понять у навчанні та професійній діяльності	<b>УМ1</b> Розв'язання складних непередбачуваних задач і проблем у спеціалізованих сферах професійної діяльності та/або навчання, що передбачає збирання та інтерпретацію інформації (даних), вибір методів та інструментальних засобів, застосування інноваційних підходів	<b>К1</b> Донесення до фахівців і нефахівців інформації, ідей, проблем, рішень та власного досвіду в галузі професійної діяльності <b>К2</b> Здатність ефективно формувати комунікаційну стратегію	<b>АВ1</b> Управління комплексними діями або проектами, відповідальність за прийняття рішень у непередбачуваних умовах <b>АВ2</b> Відповідальність за професійний розвиток окремих осіб та/або груп осіб, здатність до подальшого навчання з високим рівнем автономності
<b>Загальні компетентності</b>				
ЗК1.			<b>К1, К2</b>	<b>АВ1</b>
ЗК2.	<b>ЗН1, ЗН2</b>		<b>К1</b>	
ЗК3.	<b>ЗН1, ЗН2</b>	<b>УМ1</b>		
ЗК4.		<b>УМ1</b>		
ЗК5.		<b>УМ1</b>		
ЗК6.			<b>К1, К2</b>	



3K7.			K1, K2	
3K8.	3H1	УМ1	K1	AB2
3K9.		УМ1	K1	AB1, AB2
3K10.	3H1, 3H2	УМ1		
3K11.		УМ1	K2	
3K12.		УМ1	K2	
3K13.			K1, K2	AB1
3K14.			K1, K2	AB1
3K15.			K1, K2	AB1
<b>Спеціальні (фахові) компетентності</b>				
СК1.	3H2	УМ1		
СК2.			K2	
СК3.			K2	
СК4.		УМ1		
СК5.	3H2		K2	
СК6.	3H1			
СК7.	3H1	УМ1		
СК8.		УМ1		
СК9.	3H2			
СК10.			K2	AB1
СК11.				AB1
СК12.	3H1			
СК13.		УМ1		AB1
СК14.	3H1		K1	
СК15.			K1	AB2
СК16.			K1	AB1
СК17.				AB1
СК18.	3H1			
СК19.		УМ1		AB1
СК20.	3H1		K1	
СК21.			K1	AB2

Таблиця 2

## Матриця відповідності визначених результатів навчання, компетентностей та освітніх компонентів

Програмні результати навчання	Загальні компетентності															Спеціальні (фахові) компетентності																									
	1	2	3	4	5	6	7	8	9	10	11	12	13	14	15	1	2	3	4	5	6	7	8	9	10	11	12	13	14	15	16	17	18	19	20	21					
PH1.	OK3; OK4; OK5 BK1 BK3	OK3		OK4																																	OK28				
PH2.		OK3 OK4 OK9 OK24 BK1 BK2										OK 4 OK 5 BK 2 OK 19 OK 20 OK 24								OK 4 OK 5 BK 2 OK 19 OK 20 OK 24															OK 20 OK 19 OK 24 OK 25 OK 29 OK 36	OK 4 OK 29 OK 36	OK 4 OK 29 OK 36				
PH3.			OK3; OK4; OK9; OK16 OK19 OK20 OK30; OK36; OK38 OK39	OK4; OK7; OK09 OK10 OK16 OK19 OK20 OK36	OK5; OK9; OK36				OK5; OK9; OK24; OK25 OK30 OK36 OK37 OK38 OK39	OK24		OK9; OK10				OK8; OK14; OK21; OK22; OK34; OK35	OK8; OK34; OK35	OK15; OK17; OK18 OK22; OK23 OK34 OK35 OK38 OK39	OK10 OK12 OK14 OK16 OK19 OK20 OK22	OK12; OK16 OK19 OK20 OK34; OK35; OK37 OK38 OK39													OK6; OK11; OK15; OK22			OK18; OK19; OK20; OK31; OK34; OK35; OK37	OK7; OK21 OK23 OK26 OK28 OK33			OK8; OK12; OK28	OK12
PH4.			OK4; OK36	OK4; OK6 OK11 OK26 OK36	OK36					OK30	OK16 OK23	OK2 OK19 OK20 OK26				OK8; OK10 OK14 OK16 OK29 OK30 OK38 OK39	OK23			OK9		OK9	OK8; OK19; OK20; OK37	OK9; OK10	OK9 OK14 OK16 OK26 OK33	OK9; OK23; OK33	OK7; OK8; OK16; OK26; OK31								OK8; OK28						
PH5.			OK36	OK36	OK36											OK8; OK10 OK14 OK16; OK21 OK22 OK23 OK30 OK38 OK33; OK39	OK16; OK22; OK34; OK35	OK8; OK16; OK21 OK34 OK35 OK38 OK39			OK22; OK34; OK35		OK19; OK20;										OK17; OK19; OK23; OK27; OK33; OK37				OK17; OK29				
PH6.				OK4				OK6 6 OK11 OK15	OK1; OK2		OK36					OK33	OK8 OK12; OK15 OK18 OK23; OK26 OK27; OK38 OK39	OK6		OK17			OK8; OK19; OK37		OK12 OK14 OK16 OK26 OK33	OK19; OK20; OK23; OK27; OK31; OK33; OK36; OK37	OK8; OK14; OK18 OK21 OK23; OK26; OK39						OK12		OK28	OK28; OK29					

Програмні результати навчання	Загальні компетентності															Спеціальні (фахові) компетентності																																					
	1	2	3	4	5	6	7	8	9	10	11	12	13	14	15	1	2	3	4	5	6	7	8	9	10	11	12	13	14	15	16	17	18	19	20	21																	
PH7.																OK19 OK20 OK30 OK38 OK39	OK11 OK18 OK10 OK19 OK20 OK22 OK23 OK30	OK23 OK34 OK35	OK7 OK16 OK21 OK22 OK23 OK33																																		
PH8.				OK4								OK12 OK13				OK8 OK13 OK14 OK16 OK30 OK38 OK39	OK8 OK15 OK18 OK23 OK26 OK38 OK39			OK16 OK19 OK20 OK34; OK35	OK3	OK7; OK16 OK18 OK19 OK20 OK37 OK38 OK39	OK8									OK1; OK2; OK13 OK17 OK18; OK32 OK33	OK8; OK18; OK22; OK26; OK29									OK6; OK11; OK15									OK28		
PH9.			OK29							OK24						OK33				OK10 OK16 OK34; OK35				OK19; OK20; OK37					OK13; OK33	OK16	BK 3	OK13; OK24	OK9; OK10; OK13 OK16	OK9; OK10										OK9									
PH10.										OK19 OK20							OK23		OK10 OK16 OK19 OK20 OK22	OK34; OK35		OK15 OK16 OK32	OK19; OK20; OK37						OK19; OK20; OK23; OK27; OK37										OK8														
PH11.			OK4; OK6; OK11 OK19 OK20 OK24 OK26	OK4; OK6; OK11				OK6; OK7 OK11 OK19 OK20									OK16; OK33; OK34; OK35	OK8; OK14; OK29; OK34; OK35	OK16; OK17; OK34; OK35		OK34; OK35		OK7	OK19; OK20; OK37			OK30		OK16; OK26; OK31			OK13; OK34; OK35						OK16		OK17; OK28													
PH12.				OK4	OK30; OK38 OK39								OK13 OK14 OK26 OK33 OK31	OK14		OK8; OK23; OK27	OK8			OK16 BK1 BK3	OK16 OK34 OK35					OK29			OK10 BK2 BK 3	OK9; OK10 OK16	OK9								OK9														
PH13.					OK2	OK1	OK2						OK2 BK1 OK12 OK32									OK32	OK32				OK1 OK2 OK12 OK32									OK12	OK12		OK12														
PH14.													BK1 OK13 OK33	OK33														OK16;	BK3 OK28		OK16	OK13							OK10														

Програмні результати навчання	Загальні компетентності															Спеціальні (фахові) компетентності																							
	1	2	3	4	5	6	7	8	9	10	11	12	13	14	15	1	2	3	4	5	6	7	8	9	10	11	12	13	14	15	16	17	18	19	20	21			
PH15.													OK12 OK13 OK30, OK38 OK39	OK30, OK38 OK39						БК1 БК3						OK13				OK16			OK9, OK10	OK8					
PH16.			OK4 OK6 OK11						OK6 OK1 OK24 OK25 OK30 OK36 OK37 OK38 OK39		OK17 OK30 OK37 OK38 OK39														OK30, OK38 OK39			OK13		OK9			OK9				OK9		
PH17.			OK4 OK24 OK25 OK36						OK6; OK11	OK19 OK20 OK30 OK37 OK38 OK39			БК1 OK30 OK33 OK37 OK38 OK39			OK23; OK27		OK34; OK35			OK19, OK20; OK37	OK30 OK33 OK37		OK30, OK33, OK38 OK39	OK26							OK8			OK28				

Гарант ОП

\_\_\_\_\_  
(підпис)

Ганна ВЕРЕЩАГІНА

**ЛИСТ ПОГОДЖЕННЯ**  
**освітньої програми Менеджмент інноваційної діяльності**

Назва структурного/ функціонального підрозділу/ посадова особа	Дата, підпис
1. Навчальний відділ	
2. Відділ забезпечення якості освіти та інноваційного розвитку	
3. Завідувач випускової кафедри	
4. Проректор з навчально-методичної роботи	



РЕЦЕНЗІЯ  
на освітньо-професійну програму  
«Менеджмент інноваційної діяльності»  
першого (бакалаврського) рівня вищої освіти  
за спеціальністю 073 «Менеджмент»

За сучасних умов інноваційні технології відіграють домінуючу роль в управлінні підприємством, що обумовлює необхідність підготовки фахівців вищої кваліфікації в галузі менеджменту та управлінні інноваційною діяльністю на підприємстві. В цьому зв'язку особливого значення набуває підготовка висококваліфікованих кадрів в цій галузі. Саме таку задачу має виконувати освітньо-професійна програма, розроблена відповідно до Закону України «Про вищу освіту».

Рецензована освітньо-професійна програма визначає програмні компетентності, відображено загальну характеристику бакалаврського рівня, подано обсяг і опис освітньої програми бакалавра, надано перелік компетентностей випускника, нормативний зміст підготовки здобувачів вищої освіти, сформульований у термінах результатів навчання, визначені форми атестації здобувачів та вимоги до системи внутрішнього забезпечення якості вищої освіти.

Освітньо-професійна програма «Менеджмент інноваційної діяльності» за спеціальністю 073 «Менеджмент» для першого бакалаврського рівня в повній мірі враховує вимоги Стандарту вищої освіти за даною спеціальністю та передбачає динамічні процеси в освітній галузі та в економіці в цілому. Послідовність вивчення дисциплін, перелік та обсяг обов'язкових та вибіркових дисциплін сприяють формуванню компетентностей, необхідних для вирішення професійних задач та забезпечує відповідність програмних результатів навчання запитам стейкхолдерів. Проте рекомендовано збільшити кількість практичних занять циклу дисциплін, що формують професійні компетенції.

Освітньо-професійна програма «Менеджмент інноваційної діяльності» з підготовки фахівців першого (бакалаврського) рівня вищої освіти за спеціальністю 073 «Менеджмент» 07 «Управління та адміністрування» в Харківському національному економічному університеті імені Семена Кузнеця відповідає сучасному рівню розвитку науки і практики освітньої діяльності та дозволяє рекомендувати до використання ОПІ для підготовки здобувачів вищої освіти.

Директор  
ТОВ «АТЛАНТ БУД СХІД»



НАДІЯ Маргарян



**РЕЦЕНЗІЯ**  
на освітньо-професійну програму  
«Менеджмент інноваційної діяльності»  
підготовки здобувачів вищої освіти першого освітнього рівня «Бакалавр»  
за спеціальністю 073 «Менеджмент»,  
галузі знань 07 «Управління та адміністрування»

За сучасних умов господарювання стале функціонування та розвиток підприємства неможливий без використання інновацій. Інноваційна діяльність є найважливішим елементом підвищення ефективності виробництва, зокрема забезпечення постійного оновлення технологій, подолання кризових явищ і забезпечення економічного зростання підприємства. З огляду на це постає питання підготовки сучасних висококваліфікованих спеціалістів з менеджменту інноваційної діяльності.

Освітньо-професійна програма базується на положеннях Закону України «Про вищу освіту», зокрема, які визначають сутність освітньо-професійної програми, особливості першого (бакалаврського) рівня, компетентнісний підхід до організації навчання та розроблена відповідно до Стандарту вищої освіти за спеціальністю 073 «Менеджмент» для першого (бакалаврського) рівня вищої освіти.

Метою програми є підготовка фахівців з менеджменту інноваційної діяльності, які володіють теоретичними знаннями, практичними вміннями та навичками, достатніми для успішного здійснення професійної діяльності у сфері управління інноваційною діяльністю, здатні займатися організаційно-управлінською діяльністю підприємства с сфері інновацій.

Освітньо-професійна програма складена логічно. Загальний обсяг освітньо-професійної програми складає 240 кредитів ЄКТС та включає всі види аудиторної та самостійної роботи студентів, практики і час, що відводиться на контроль якості засвоєння студентами освітньо-професійної програми.



Представлена ОПП передбачає, що в результаті освоєння програми у здобувача будуть сформовані компетентності: інтегральні, загальні, спеціальні (фахові) та визначено їх перелік.

Рекомендовано збільшити кількість годин практичної підготовки, оскільки це являє собою основу формування професійних умінь та навичок майбутніх фахівців.

В цілому освітньо-професійна програма «Менеджмент інноваційної діяльності» першого (бакалаврського) рівня вищої освіти за спеціальністю 073 «Менеджмент», галузі знань 07 «Управління та адміністрування» повністю відповідає вимогам, має комплексний та цільовий підхід для підготовки кваліфікованого спеціаліста, який володітиме компетентностями, необхідними для подальшої професійної діяльності за даною спеціальністю та формує модель сучасного фахівця з менеджменту інноваційної діяльності, якого потребує підприємство.

Директор  
ДП «ХМЗ «ФЕД»»



ДМИТРО ЛЕОНОВ



РЕЦЕНЗІЯ  
на освітньо-професійну програму  
«Менеджмент інноваційної діяльності»  
першого (бакалаврського) рівня вищої освіти  
за спеціальністю 073 «Менеджмент»  
галузі знань 07 «Управління та адміністрування»

В сучасних умовах нестабільності та кризи спостерігається підвищення рівня конкуренції на ринку та посилення ризику в діяльності підприємств. Тому якісна підготовка здобувачів вищої освіти в сфері управління підприємства на сучасному етапі набуває першочергового значення. Адже керівники та спеціалісти повинні володіти усім комплексом спеціалізованих знань, умінь та навичок для реалізації складних управлінських рішень, вирішення наукових та прикладних проблем при впровадженні інновацій в діяльність підприємства.

Дана освітньо-професійна програма визначає мету, характеристику освітньої програми, придатність випускників до працевлаштування та подальшого навчання, викладання та оцінювання, програмні компетентності, ресурсне забезпечення реалізації програми, програмні результати навчання, академічну мобільність, має структурно-логічну схему освітньої програми, форму атестації здобувачів вищої освіти та нормативні посилання. Також має матрицю відповідності програмних компетентностей компонентам освітньої програми та матрицю забезпечення програмних результатів навчання відповідними компонентами освітньо-професійної програми «Менеджмент інноваційної діяльності».

Рецензована освітньо-професійна програма розроблена з урахуванням інтересів стейкхолдерів та забезпечує потребу у підготовці фахівців зі спеціальності на високому рівні. Освітня програма містить обов'язкові та вибіркові компоненти, передбачає опанування технологій



дистанційного навчання, достатня кількість часу відводиться на виробничу практику.

Доречним і логічним є включення до навчального плану таких дисциплін, як «Планування та організація діяльності підприємства», «Стратегічний менеджмент», «Основи науково-аналітичних досліджень», «Інноваційний менеджмент» тощо. Зазначені дисципліни піднімають рівень майбутнього фахівця з менеджменту інноваційної діяльності. Рекомендовано збільшити кількість годин на проведення лабораторних занять, це сприятиме поглибленню зв'язку теорії з практикою на сучасному рівні та формуванню умінь та навичок, необхідних майбутньому спеціалісту у професійній діяльності.

В цілому освітньо-професійна програма «Менеджмент інноваційної діяльності» з підготовки фахівців першого (бакалаврського) рівня вищої освіти за спеціальністю 073 «Менеджмент» 07 «Управління та адміністрування» в Харківському національному економічному університеті імені Семена Кузнеця відповідає діючому стандарту вищої освіти МОНУ, забезпечує якісну підготовку бакалаврів, відповідає заявленому першому рівню вищої освіти та може бути впроваджена у навчальних процес.

Заступник директора  
ДП «Харківське агрегатне  
конструкторське бюро»



Сергій СИРЦА