

**МІНІСТЕРСТВО ОСВІТИ І НАУКИ УКРАЇНИ
ХАРКІВСЬКИЙ НАЦІОНАЛЬНИЙ ЕКОНОМІЧНИЙ УНІВЕРСИТЕТ
ІМЕНІ СЕМЕНА КУЗНЕЦЯ**

УХВАЛЕНО
Рішенням вченої ради
Харківського національного
економічного університету
імені Семе́на Кузне́ця
від 27.08.2024 року протокол № 9

ВВЕДЕНО В ДІЮ
Наказом ректора Харківського
національного економічного
університету імені Семе́на Кузне́ця
від 27.08.2024 року № 232
Володимир ПОНОМАРЕНКО



**ПОЛОЖЕННЯ
ПРО ОСВІТНЮ ПРОГРАМУ
ХАРКІВСЬКОГО НАЦІОНАЛЬНОГО ЕКОНОМІЧНОГО
УНІВЕРСИТЕТУ ІМЕНІ СЕМЕНА КУЗНЕЦЯ**

Харків
2024

1. ЗАГАЛЬНІ ПОЛОЖЕННЯ

1.1. Положення про освітню програму Харківського національного економічного університету імені Семена Кузнеця (далі – Положення) регламентує структуру та зміст, порядок розроблення, затвердження, моніторинг, періодичність перегляду, оновлення та закриття освітніх програм Університету за рівнями вищої освіти: першим (бакалаврським), другим (магістерським), третім (освітньо-науковим).

1.2. Положення розроблено відповідно до: Закону України «Про освіту» від 05.09.2017 р. № 1060-XII; Закону України «Про вищу освіту» від 01.07.2014 р. № 1556-VII; Закону України «Про наукову і науково-технічну діяльність» від 26.11.2015 р. № 848-VIII; Постанови Кабінету Міністрів України «Про затвердження переліку галузей знань і спеціальностей, за якими здійснюється підготовка здобувачів вищої освіти» від 30.08.2024 р. № 1021; Постанови Кабінету Міністрів України «Про затвердження Ліцензійних умов провадження освітньої діяльності» від 30.12.2015 р. № 1187 (в редакції постанови Кабінету Міністрів України від 24 березня 2021 р. № 365); Постанови Кабінету Міністрів України «Про затвердження Порядку підготовки здобувачів вищої освіти ступеня доктора філософії та доктора наук у закладах вищої освіти (наукових установах)» від 03.05.2024 р. № 507; Постанови Кабінету Міністрів України Національної рамки кваліфікацій, затвердженої постановою Кабінету Міністрів України від 23.11.2011 р. № 1341 (в редакції постанови Кабінету Міністрів України від 25.06.2020 р. № 519).

Наказу Міністерства освіти і науки України «Про затвердження переліку спеціальностей, здобуття ступеня освіти з яких необхідне для доступу до професій, для яких запроваджено додаткове регулювання» від 22.05.2020 № 673, зареєстрованим у Міністерстві юстиції України від 09.06.2020 року № 502/34785; Наказу Міністерства освіти і науки України «Про затвердження Вимог до міждисциплінарних освітніх (наукових) програм» від 01.02.2021 № 128 зареєстрованим у Міністерстві юстиції України 0.04.2021 року № 502/34785; Наказу Міністерства освіти і науки України «Положення про акредитацію освітніх програм, за якими здійснюється підготовка здобувачів вищої освіти, затвердженим наказом Міністерства освіти і науки України» від 15.05.2024р. № 686; Наказу Міністерства освіти і науки України «Про особливості запровадження переліку галузей знань і спеціальностей, за якими здійснюється підготовка здобувачів вищої освіти» від 06.11.2015р. № 1151; Національного класифікатора України: «Класифікатор професій» ДК 003:2010, затвердженого Наказом Держспоживстандарту України від 28.07.2010 р. № 327 (діюча редакція); «Стандартів і рекомендацій щодо забезпечення якості у Європейському освітньому просторі» (ESG); Листа Міністерства освіти і науки України від 05.06.2018 р. № 1/9-377 «Щодо надання роз'яснень стосовно освітніх програм», Листа Міністерства освіти і науки України від 28.04.2017 р. № 1/9-239; документів, що регулюють освітню, освітньо-наукову діяльність у Харківському національному економічному університеті імені Семена Кузнеця (далі – Університет).

1.3. Метою Положення є регулювання процедур розроблення, провадження, моніторингу, перегляду освітніх програм Університету, сприяння вдосконалення та розвитку системи внутрішнього забезпечення якості освітньої діяльності та якості вищої освіти в Університеті.

1.4. Освітня (освітньо-професійна, освітньо-наукова) програма - єдиний комплекс освітніх компонентів (навчальних дисциплін, індивідуальних завдань, практик, контрольних заходів тощо), спрямованих на досягнення передбачених такою програмою цілей та результатів навчання, що дає право на отримання визначеної освітньої або освітньої та професійної (професійних) кваліфікації (кваліфікацій). Освітня програма може передбачати єдину спеціалізацію або не передбачати спеціалізації.

На рівнях вищої освіти освітня програма визначає вимоги до рівня освіти осіб, які можуть розпочати навчання за цією програмою, перелік освітніх компонентів і логічну послідовність їх вивчення, кількість кредитів ЄКТС, що необхідні для виконання цієї програми, компетентності (інтегральну, загальні, спеціальні фахові, предметні) та очікувані результати навчання, якими має володіти здобувач відповідного ступеня вищої освіти.

1.5. Освітні програми (далі ОП) розробляються в межах ліцензованих спеціальностей в Університеті на відповідних рівнях вищої освіти.

1.6. Міждисциплінарні освітні програми можуть створюватися на всіх рівнях вищої освіти в межах міждисциплінарної предметної області.

1.7 Міждисциплінарні освітні програми забезпечують: досягнення визначених ними компетентностей, зокрема з числа передбачених стандартами вищої освіти спеціальностей, що утворюють міждисциплінарну предметну область; набуття компетентностей і результатів навчання відповідного рівня вищої освіти, визначеного частиною першою статті 5 Закону України Про вищу освіту, та відповідного кваліфікаційного рівня, визначеного Національною рамкою кваліфікацій.

1.8 Порядок розроблення, затвердження, моніторинг, періодичний перегляд та оновлення міждисциплінарних ОПП визначається окремим Положенням Університету.

2. ОСНОВНІ ТЕРМІНИ ТА ЇХ ВИЗНАЧЕННЯ

У цьому Положенні терміни вживаються в такому значенні:

Акредитація освітньої програми - оцінювання освітньої програми та/або освітньої діяльності закладу вищої освіти за цією програмою на предмет забезпечення та вдосконалення якості вищої освіти.

Гарант освітньо-професійної / освітньо-наукової програми – це науково-педагогічний або науковий працівник, який/яка працює за основним місцем роботи в Університет, несе відповідальність за якість освітньої програми, має науковий ступінь та/або вчене звання за відповідною чи спорідненою до освітньої програми спеціальністю, або належний досвід роботи в галузі. Гарант освітньої програми не може одночасно керувати іншими

освітніми програмами. Гарант освітньої програми призначається наказом ректора Університету, несе відповідальність за реалізацію освітньої програми.

Забезпечення якості – процес або сукупність процесів, прийнятих на національному та інституційному рівнях для забезпечення якості освітніх програм і кваліфікацій, які присуджуються.

Ініціативна група – науково-педагогічні або наукові працівники, який/яка працює на кафедрі готує обґрунтування потреби започаткування реалізації нової освітньої програми, що включає аналізи: ринку праці та його вимог до фахівців за відповідною спеціальністю; вітчизняного та зарубіжного досвіду підготовки фахівців у даній галузі; регіональний контекст; достатності наявного методичного, матеріально-технічного забезпечення та відповідність освітньої програми Ліцензійним умовам упровадження освітньої діяльності.

Компетентність - здатність особи успішно соціалізуватися, навчатися, провадити професійну діяльність, яка виникає на основі динамічної комбінації знань, умінь, навичок, способів мислення, поглядів, цінностей, інших особистих якостей, морально етичних цінностей, яка визначає здатність особи успішно здійснювати професійну та подальшу навчальну діяльність і є результатом навчання на певному рівні вищої освіти.

Компетентність інтегральна – узагальнений опис кваліфікації, що виражає її основні компетентнісні характеристики щодо професійної діяльності та/або навчання.

Компетентності загальні – універсальні компетентності, що не залежать від предметної області, але важливі для успішної подальшої професійної та соціальної діяльності здобувача вищої освіти в різних галузях та для його особистісного розвитку.

Компетентності спеціальні (фахові, предметні) – компетентності, актуальні для конкретної предметної області, які є важливими для успішної професійної діяльності за певною спеціальністю на певному рівні НРК.

Контроль якості – процес оцінювання якості, який сфокусований на вимірюванні якості вищого навчального закладу або освітньої програми. Включає певний набір методів, процедур, інструментів, що розроблені та використовуються для визначення відповідності реальної якості встановлено стандартам. Ключовим елементом контролю якості є система доказів правильності оцінки якості.

Керівник проектної групи освітньої програми – це науково-педагогічних або наукових працівників, який/яка працює за основним місцем роботи в Університет та має кваліфікацію відповідно до спеціальності, а також не може одночасно керувати іншими проектними групами Університету в поточному семестрі, за винятком керівництва проектними групами за різними рівнями вищої освіти в межах однієї спеціальності в даному закладі вищої освіти.

Моніторинг освітніх програм – це постійне відстеження реалізації освітньої програми з метою виявлення й оцінювання проміжних результатів, факторів, які на них вплинули, а також прийняття та реалізації рішень щодо їх регулювання і корекції для постійного поліпшення

Моніторинг якості освіти на локальному рівні (закладу вищої освіти) – постійне відслідковування ходу освітнього процесу з метою виявлення й оцінювання проміжних результатів, факторів, які на них вплинули, а також прийняття та реалізації управлінського рішення щодо регулювання та корекції освітнього процесу.

Національна рамка кваліфікацій (НРК) – це системний і структурований за компетентностями опис кваліфікаційних рівнів.

Освітня (освітньо-професійна) програма - єдиний комплекс освітніх компонентів (навчальних дисциплін, індивідуальних завдань, практик, контрольних заходів тощо), спрямованих на досягнення передбачених такою програмою цілей та результатів навчання, що дає право на отримання визначеної освітньої або освітньої та професійної (професійних) кваліфікації (кваліфікацій).

Освітньо-наукова програма на третьому (освітньо-науковому) рівні вищої освіти - єдиний комплекс освітніх (навчальних дисциплін, індивідуальних завдань, практик, контрольних заходів тощо) та наукових (проведення наукового дослідження, написання наукових публікацій, виступи на конференціях тощо) компонентів, спрямованих на досягнення передбачених такою програмою результатів навчання, підготовки та публічного захисту дисертації, що дає право на отримання визначеної кваліфікації.

Оновлення освітніх програм – внесення змін до структури та змісту освітньої програми з метою її поліпшення для ефективності досягнення її цілей, програмних компетентностей та результатів.

Перегляд освітніх програм – це періодичний аналіз реалізації освітніх програм університету з метою виявлення й оцінювання досягнення програмних цілей та результатів, факторів, які на них вплинули, а також результатом перегляду є прийняття рішень щодо внесення змін до освітніх програм або їх закриття.

Політика якості – основні напрями й цілі організації у сфері якості, що офіційно оформлюються вищим керівництвом.

Постакредитаційний моніторинг - оцінювання органом, що прийняв рішення про акредитацію, виконання наданих за результатами акредитації рекомендацій та/або відповідності критеріям акредитації.

Результати навчання – сукупність знань, умінь, навичок та інших компетентностей, набутих особою в процесі навчання за певною освітньо-професійною, освітньо-науковою програмою, які можна ідентифікувати, кількісно оцінити та виміряти.

Самооцінка закладу вищої освіти – процес двосторонньої чи сегментної оцінки діяльності ЗВО за власною ініціативою, що дозволяє отримати інформаційну базу для подальших поліпшення.

Стандарт вищої освіти – це сукупність вимог до освітніх програм вищої освіти, які є спільними для всіх освітніх програм у межах певного рівня вищої освіти та спеціальності.

Стейкхолдери закладу вищої освіти - зацікавлені сторони, до яких належать індивідууми, групи або організації, які суттєво впливають на рішення,

що приймаються закладом вищої освіти та /або опиняються під впливом цих рішень.

Якість вищої освіти – характеристика вищої освіти, що відображає відповідність результатів навчання, освітніх процесів й інституційних умов актуальним цілям розвитку особи та суспільства.

Якість освітньої діяльності – рівень організації освітнього процесу у закладі вищої освіти, що відповідає стандартам вищої освіти, забезпечує здобуття особами якісної вищої освіти та сприяє створенню нових знань.

3. ВИМОГИ ДО СТРУКТУРИ ТА ЗМІСТУ ОСВІТНІХ ПРОГРАМ

3.1. Відповідно до статті 9 Закону «Про вищу освіту» від 01.07.2014 р. № 1556-VII освітня програма повинна містити:

- 1) назву освітньої програми;
- 2) рівень вищої освіти;
- 3) галузь знань (галузі знань, за потреби - для міждисциплінарних освітніх програм);
- 4) спеціальність (спеціальності - для міждисциплінарних освітніх програм); спеціалізацію або предметну спеціальність (за наявності);
- 5) опис предметної області;
- 6) цілі освітньої програми;
- 7) тип освітньої програми (освітньо-професійна, освітньо-наукова чи освітньо-творча);
- 8) тип диплома (спільний (подвійний) диплом) (за наявності);
- 9) найменування партнера за узгодженою спільною освітньою програмою (за наявності);
- 10) мову (мови) викладання;
- 11) кількість кредитів ЄКТС, необхідних для виконання цієї програми;
- 12) форми здобуття освіти за цією освітньою програмою та розрахункові строки виконання освітньої програми за кожною з них;
- 13) вимоги до освіти осіб, які можуть розпочати навчання за цією програмою (відповідно до стандартів вищої освіти);
- 14) компетентності та програмні результати навчання, які дають право на присудження/присвоєння визначеної освітньою програмою освітньої або освітньої та професійної кваліфікації (кваліфікацій);
- 15) форму (форми) атестації здобувачів вищої освіти;
- 16) перелік обов'язкових освітніх компонентів, їх логічну послідовність;
- 17) можливості працевлаштування за здобутою освітою;
- 18) процедури присвоєння професійних кваліфікацій (у разі їх присвоєння).

3.2. Освітня програма має відповідати вимогам, які регламентовані стандартами вищої освіти (за наявності) та іншими нормативними актами щодо:

- 1) обсягу кредитів ЄКТС, необхідних для здобуття відповідного ступеня вищої освіти;

- 2) вимогам до рівня освіти осіб, які можуть розпочати навчання за цією програмою, та результатів їх навчання;
- 3) переліку обов'язкових компетентностей випускника;
- 4) нормативного змісту підготовки здобувачів вищої освіти, сформульованого у термінах результатів навчання;
- 5) формам атестації здобувачів вищої освіти;
- 6) вимогам до створення освітніх програм підготовки за галуззю знань, двома галузями знань або групою спеціальностей, міждисциплінарних освітніх програм, що визначаються окремими Положеннями Університету;
- 7) вимогам професійних стандартів (за їх наявності).

3.3. Якщо стандарт вищої освіти за відповідною спеціальністю та рівнем вищої освіти відсутній, програмні результати навчання в освітній програмі мають відповідати вимогам Національної рамки кваліфікацій для відповідного кваліфікаційного рівня вищої освіти.

3.4. Відповідно до Закону «Про вищу освіту» підготовка здобувачів вищої освіти в Університеті здійснюється за освітніми програмами із загальним обсягом:

для ОПП підготовки бакалавра – 240 кредитів ЄКТС;

для ОПП підготовки магістра – 90-120 кредитів ЄКТС;

для ОНП підготовки магістрів – обсягом 120 кредитів ЄКТС з обов'язковим включенням дослідницької (наукової) компоненти обсягом не менше 30 відсотків;

для ОНП підготовки докторів філософії – обсяг освітньої складової 30-60 кредитів ЄКТС.

3.5. В ОП передбачається вибір освітніх компонентів, що становить не менш як 25 відсотків загальної кількості кредитів ЄКТС, передбачених освітньою програмою (не менше ніж 10 відсотків для спеціальностей, що передбачають доступ до професій, для яких запроваджено додаткове регулювання).

3.6. Освітня програма містить такі складові (Додаток 1):

- 1) титульна сторінка;
- 2) преамбула;
- 3) загальна характеристика;
- 4) перелік компетентностей випускника;
- 5) нормативний зміст підготовки здобувачів вищої освіти, сформульований у термінах результатів навчання за спеціальністю;
- 6) структура освітньої програми підготовки бакалаврів/магістрів /докторів філософії;
- 7) форми атестації здобувачів вищої освіти;
- 8) вимоги до наявності системи внутрішнього забезпечення якості вищої освіти;
- 9) лист погодження
- 10) рецензії зовнішніх стейхолдерів, зокрема роботодавців та/або іноземних фахівців за фахом.

3.7. Вимоги до змісту освітньої програми:

1) цілі і завдання освітньої програми відповідають місії, стратегічним цілям розвитку Університету;

2) назва та зміст освітньої програми відповідають предметній області спеціальності (складової спеціальності);

3) перелік компетентностей та програмні результати навчання відповідають вимогам відповідному стандарту вищої освіти та/або кваліфікаційному рівню Національної рамки кваліфікацій;

4) цілі, програмні результати, освітні компоненти враховують тенденції: розвитку науки і практики галузі, у межах якої здійснюється підготовка здобувачів вищої освіти; вітчизняний та зарубіжний досвід реалізації схожих освітніх програм; регіональний контекст.

5) зміст освітньої програми має чітку структуру; освітні компоненти, включені до освітньої програми, становлять логічну взаємопов'язану систему та в сукупності дають можливість досягти заявленої мети та програмних результатів навчання. Зміст освітньої програми забезпечує формування загальнокультурних та громадянських компетентностей, досягнення програмних результатів навчання, що передбачають готовність здобувача самостійно здійснювати аналіз та визначати закономірності суспільних процесів

6) структурно-логічна схема підготовки здобувачів вищої освіти відображає логічну послідовність реалізації освітніх компонентів.

7) вибіркова складова (мейджери, майнори, вільні майнори, маг-майнори, вибіркові навчальні дисципліни, навчальні дисципліни за спрямуванням) забезпечує індивідуальні освітні /наукові потреби здобувачів вищої освіти;

8) вимоги до системи внутрішнього забезпечення якості вищої освіти відповідають діючій нормативній базі Університету відповідно до процедур та заходів визначених стандартом вищої освіти МОН України відповідної спеціальності та рівня вищої освіти.

4. РОЗРОБЛЕННЯ, УХВАЛЕННЯ, ВВЕДЕННЯ В ДІЮ ОСВІТНІХ ПРОГРАМ

4.1. Розроблення, ухвалення та введення в дію нової ОП на певному рівні вищої освіти відбувається:

4.1.1. Ініціативна група від кафедри готує аналітичні матеріали обґрунтування потреби започаткування реалізації нової ОП, що включає аналізи: ринку праці та його вимог до фахівців за відповідною спеціальністю; вітчизняного та зарубіжного досвіду підготовки фахівців у даній галузі; регіональний контекст; достатності наявного методичного, матеріально-технічного забезпечення та відповідність освітньої програми вимогам Ліцензійним умовам упровадження освітньої діяльності.

Підготовленні аналітичні матеріали надаються у вигляді «Пояснювального листа обґрунтування необхідності відкриття ОП у ХНЕУ ім. С. Кузнеця» для обговорення до вченої ради навчально-наукових інститутів/факультетів що буде відповідати за реалізацію ОП у визначеній

формі (Додаток 2).

4.1.2. За поданням вченої ради навчально-наукових інститутів/факультетів вчена рада Університету ухвалює / не ухвалює рішення про започаткування нової ОП за певним рівнем вищої освіти.

У разі ухвалення позитивного рішення вчена рада Університету затверджує робочу групу з числа провідних науково-педагогічних працівників, здобувача вищої освіти та/або випускників Університету, представників бізнес середовища/ринку праці, та гаранта освітньої програми, який після затвердження ОП вченою радою Університету несе відповідальність за її реалізацію.

4.1.3. На підставі аналізів: ринку праці його вимог до фахівців за відповідною спеціальністю; вітчизняного та зарубіжного досвіду підготовки фахівців у даній галузі; регіонального контексту робочою групою розробляється проєкт освітньої програми з дотриманням вимог до структури та змісту, передбачених даним Положенням та проєкт навчального плану.

4.1.4. Проєкт освітньої програми розміщується для громадського обговорення на відповідній сторінці офіційного сайту Університету не пізніше ніж за один місяць до ухвалення Вченою радою освітніх програм Університету на наступний навчальний рік.

4.1.5. Проєкт освітньої проходить: 1) внутрішнє представлення та обговорення колективом кафедри (кафедр), навчально-наукових інститутів/факультетів, на якому планується її реалізація із залученням представників студентського самоврядування; 2) зовнішнє обговорення / рецензування з боку роботодавців, академічної спільноти інших закладів вищої освіти, провідних науковців та представників громадськості (Додаток 3 – структура рецензії-відгуку).

4.1.6. Проєкт освітньої програми проходить погодження:

для освітніх програм підготовки бакалаврів та магістрів з: керівником навчально-методичного відділу, керівником відділу забезпечення якості освіти, завідувачем випускової кафедри, проректором з навчально-методичної роботи, головою Ради з якості;

для освітньо-наукових програм підготовки доктора філософії з: завідувачем відділу аспірантури і докторантури, керівником відділу забезпечення якості освіти, завідувачем випускової кафедри, проректором з навчально-методичної роботи, проректором з наукової роботи та міжнародного співробітництва, головою Ради з якості.

4.1.7. Гарант освітньої програми після погодження подає на розгляд вченої ради навчально-наукових інститутів/факультетів проєкт ОПП/ОНП.

4.1.8. За поданням вченої ради навчально-наукових інститутів/факультетів проєкт ОПП/ОНП, розглядається вченою радою університету.

4.1.9. У разі позитивного рішення щодо відповідності нової освітньої програми місії та цілям стратегічного розвитку Університету, оцінки ризиків, доцільності її відкриття, якості її змісту, ресурсним можливостям її реалізації, освітня програма за поданням вченої ради навчально-наукових

інститутів/факультетів отримує затвердження рішенням вченої ради Університету про відкриття освітньої програми, що вводиться в дію наказом ректора. У разі негативного рішення – Проект освітньої програми відхиляється та повертається до робочої групи на доопрацювання.

4.1.10. Для запровадження освітньої програми гарант освітньої програми на підставі затвердженої відповідної освітньої програми розробляє навчальний план, що визначає перелік та обсяг освітніх компонентів у кредитах ЄКТС, їх логічну послідовність, форми організації освітнього процесу, види та обсяг навчальних занять, графік навчального процесу, форми поточного і підсумкового контролю, що забезпечують досягнення здобувачем вищої освіти відповідного ступеня вищої освіти програмних результатів навчання. Разом з тим розробляється методичне забезпечення освітніх компонентів, зокрема робочі програми навчальних дисциплін, силабуси, методичні рекомендації для практичної складової та підсумкової атестації освітньої програми.

4.1.11. Навчальний план погоджується керівником навчально-методичного відділу/завідувачем відділу аспірантури і докторантури, проректором з навчально-методичної роботи/ проректором з наукової роботи та міжнародного співробітництва, затверджується рішенням вченої ради Університету і вводиться в дію наказом ректора Університету.

4.1.12. На основі навчального плану у визначеному Університетом порядку для кожного здобувача вищої освіти розробляються індивідуальні навчальні плани здобувачів вищої освіти на весь термін підготовки. Індивідуальний навчальний план є обов'язковим для виконання здобувачем вищої освіти.

4.1.13. Індивідуальний навчальний план формується за результатами особистого вибору здобувачем вищої освіти освітніх компонентів в обсязі, не меншому за встановлений цим Положенням, з урахуванням вимог освітньої програми щодо вивчення її обов'язкових компонентів. За формуванням та дотриманням виконання індивідуального навчального плану відповідає куратор відповідної освітньої програми, який є членом робочої групи.

4.2. На сторінках офіційного сайту Університету надається інформація про освітні програми, які пропонуються, правила прийому на навчання для здобувачів відповідних рівнів вищої освіти, критерії конкурсного відбору на навчання; заплановані результати навчання за цими програмами; процедури навчання, викладання та оцінювання.

5. МОНІТОРИНГ, ПЕРІОДИЧНИЙ ПЕРЕГЛЯД, ОНОВЛЕННЯ ОСВІТНІХ ПРОГРАМ

5.1. Моніторинг освітніх програм – це постійне відстеження реалізації освітньої програми з метою виявлення й оцінювання проміжних результатів, факторів, які на них вплинули, а також прийняття та реалізації рішень щодо їх регулювання і корекції для постійного поліпшення.

5.1.1. Моніторинг якості освітніх програм передбачає:

1) Моніторинг якості результатів навчання здобувачів вищої освіти:

інструменти – збір та обробка даних з використанням програмного забезпечення корпоративної інформаційної системи управління / платформа Персональних навчальних систем Університетом, використання форми обліку та узагальнення даних, форми самооцінки якості результатів навчання та заходів реагування;

виконавці – заступники директорів (керівників) навчально-наукових інститутів / деканів факультетів, відділ аспірантури і докторантури, гаранті освітніх програм, завідувачі кафедр, викладачі, відділ забезпечення якості освіти;

2) Моніторинг якості викладання навчальних дисциплін:

інструменти – онлайн опитування здобувачів вищої освіти на платформі Персональних навчальних систем;

виконавці – заступники директорів (керівників) навчально-наукових інститутів / деканів факультетів, відділ цифрової та інклюзивної освіти, гаранті освітніх програм, завідувачі кафедр, викладачі, відділ забезпечення якості освіти;

3) Моніторинг задоволеності здобувачів вищої освіти якістю освітніх програм:

інструменти – онлайн опитування здобувачів вищої освіти на платформі Персональних навчальних систем, онлайн опитування здобувачів вищої освіти на платформі Google;

виконавці – відділ забезпечення якості освіти, заступники директорів (керівників) навчально-наукових інститутів / деканів факультетів, гаранті освітніх програм, завідувачі кафедр, викладачі;

4) Моніторинг якості кадрового складу/відповідності академічної та/або професійної кваліфікації викладачів, наукова активність, задіяних до реалізації освітньої програми:

інструменти – встановлення відповідності науково-педагогічних працівників кваліфікаційним вимогам Ліцензійних умов провадження освітньої діяльності;

виконавці – гаранті освітніх програм, завідувачі кафедр, відділ кадрів, відділ забезпечення якості освіти, навчально-методичний відділ, науково-дослідний сектор, заступники ректора.

5) Моніторинг задоволеності науково-педагогічних працівників внутрішнім забезпеченням якості освітніх програм:

інструменти – онлайн опитування науково-педагогічних працівників;

виконавці – відділ забезпечення якості освіти, науково-педагогічні працівники;

6) Моніторинг якості академічної (освітньої, організаційної, інформаційної, консультативної і соціальної) підтримки здобувачів вищої освіти:

інструменти – опитування здобувачів вищої освіти, викладачів, онлайн опитування здобувачів вищої освіти на платформі рейтингової агенції UMultirank;

виконавці – гаранті освітніх програм, завідувачі кафедр, відділ забезпечення якості освіти, відділ цифрової та інклюзивної освіти;

7) Моніторинг індивідуальної траєкторії навчання здобувачів вищої освіти:

інструменти – лонгітюдне дослідження, кореляційний аналіз показників якості контингенту здобувачів вищої освіти, вхідних показників вступу до Університету;

виконавці – відділ забезпечення якості освіти, відділ кар'єрного розвитку, відділ маркетингу та корпоративних комунікацій, відділ міжнародних зв'язків, науково-дослідний сектор; відділ аспірантури і докторантури, кафедри Університету;

8) Моніторинг академічної мобільності, інтернаціоналізації:

інструменти – статистичний аналіз; опитування здобувачів вищої освіти, викладачів, онлайн опитування здобувачів вищої освіти на платформі рейтингової агенції U-Multirank;

виконавці – відділ міжнародних зв'язків; науково-дослідний сектор; координатори міжнародних програм;

9) Моніторинг працевлаштування здобувачів вищої освіти та їхнього кар'єрного шляху (віддалених результатів вищої освіти):

інструменти – збір та узагальнення даних; опитування випускників Університету;

виконавці – відділ кар'єрного розвитку, заступники директорів (керівників) навчально-наукових інститутів / деканів факультетів, гаранті освітніх програм, завідувачі кафедр;

10) Моніторинг ринку праці та ринку освітніх послуг:

інструменти – збір та узагальнення даних;

виконавці – відділ маркетингу та корпоративних комунікацій, відділ забезпечення якості освіти, гаранті освітніх програм, завідувачі кафедр, відділ кар'єрного розвитку;

11) Моніторинг наукової активності здобувачів вищої освіти, та якості наукового керівництва:

інструменти – онлайн опитування здобувачів вищої освіти на платформі опитувань; збір та узагальнення даних;

виконавці – відділ забезпечення якості освіти, відділ аспірантури і докторантури, науково-дослідний сектор, гаранті освітніх програм, завідувачі кафедр.

5.2. Перегляд освітніх програм – це періодичний аналіз реалізації освітніх програм університету з метою виявлення й оцінювання досягнення програмних цілей та результатів, факторів, які на них вплинули, а також результатом перегляду є прийняття рішень щодо внесення змін до освітніх програм або їх закриття.

Перегляд освітніх програм здійснюється робочою групою освітньої програми (гарант, члени робочої групи) із залученням внутрішні та зовнішні стейкхолдери, роботодавців .

5.2.1. При перегляді освітніх програм аналізуються:

відповідність компонентів освітньої програми програмним результатам компетентностям;

відповідність компонентів освітньої програми програмним компетентностям;

доцільність розподілу кредитів для опанування освітніми компонентами та забезпечення програмних результатів навчання;

ефективність використаних видів навчальних занять, форм організації освітнього процесу, методів навчання та оцінювання; організація навчання через дослідження;

якості практичної підготовки;

дотримання академічної доброчесності;

5.2.2. Перегляд освітніх програм здійснюється на основі аналізу:

задоволеності освітніх потреб виявлених під час моніторингу:

1) доступ до інформації щодо освітньої програми, структура освітньої програми (оприлюднення інформації про освітню програму; перелік і послідовність освітніх компонентів; достатність практичної підготовки, оптимальність навчального навантаження);

2) якість викладання (актуальність змісту освітніх компонентів, форми/методи викладання, розвиток soft skills, дослідницька робота)

3) якість оцінювання (критерії оцінювання);

4) академічна доброчесність (ознайомленість з політикою АДЧ, наявність заходів щодо АДЧ, перевірка студентських робіт на плагіат, заходи реагування на вияви академічної недоброчесності);

5) освітнє середовище та академічна підтримка (організація онлайн-навчання, інформаційні ресурси, інформаційна підтримка, академічна підтримка від викладачів, кафедр, підрозділів, система заохочень, дотримання прав і свобод, участь у поліпшенні якості освітньої програми);

6) індивідуальна траєкторія навчання (вибіркова складова, академічна свобода, міжнародна мобільність);

7) практична підготовка (залучення професіоналів, якість практичної підготовки);

8) загальна враження від освітньої програми (здійснення очікувань, загальна задоволеність освітньої програми).

роботодавців: якості формування загальних та фахових компетентностей, актуальних професійних та соціальних навичок;

інших стейкхолдерів.

5.2.3. Для перегляду освітніх програм використовуються: онлайн опитування, проведення фокус-групи, аналіз документів, аналіз ситуації, самооцінка робочою групою відповідно вимог до структури та змісту освітньої програми.

5.2.4. Періодичність перегляду освітніх програм здійснюється: а) щорічно за результатами моніторингу, б) за завершенням циклу освітньої програми відповідно рівня вищої освіти, в) в разі зміни н законодавчої та нормативної бази.

5.2.5. Результати перегляду освітньої програми фіксуються протоколом засідання випускової кафедри та враховуються при оновленні ОП.

5.3. Оновлення освітніх програм – внесення змін до структури та змісту освітньої програми з метою її поліпшення для ефективності досягнення її цілей, програмних компетентностей та результатів.

5.3.1. Підставою для оновлення ОП можуть виступати:

результати перегляду освітньої програми;

зміна законодавчої та нормативної бази, що регулює освітню діяльність закладів вищої освіти;

затвердження нових стандартів вищої освіти;

зміна ситуації на ринку праці;

ініціатива гаранта ОП, пропозиції членів робочої групи та інших стейкхолдерів;

пропозиції навчально-методичного відділу, відділу аспірантури та докторантури, відділу забезпечення якості освіти та інших структурних підрозділів;

результати внутрішнього та зовнішнього оцінювання якості ОП;

об'єктивні зміни умов реалізації освітньої програми: кадрових, матеріально-технічних, організаційно-методичних;

результати щорічних Громадських обговорень проектів освітніх програм. Щорічно з 1 жовтня по 31 січня на сайті університету проводяться Громадські обговорення проектів освітніх програм на наступний навчальний рік. Розгляд результатів громадських обговорень відбувається на засіданні кафедри не пізніше першого тижня березня поточного навчального року.

5.3.2. Процедури оновлення освітніх програм:

1) локальні зміни щодо актуалізації змісту освітніх компонентів, застосування педагогічних технологій навчання, різних засобів доставки навчального контенту, форм взаємодії учасників освітнього процесу тощо, можуть здійснюватися членами робочої групи, викладачами, які забезпечують освітній процес за освітньою програмою;

2) пропозиції змін щодо уточнення компетентностей та результатів навчання, структурно-логічної схеми, навчального плану, освітніх компонентів освітньої програми що мають пройти процедури: формалізація пропозицій гарантом освітньої програми, на основі рішення робочої групи; розгляд пропозицій на засіданні випускової кафедри, формування попереднього рішення; погодження попереднього рішення із навчально-методичним відділом/відділом аспірантури і докторантури, відділом забезпечення якості освіти; розгляд попереднього рішення засідання випускової кафедри (на відкритому засіданні із запрошенням стейкхолдерів) вченої ради навчально-наукових інститутів / факультетів, ухвалення або відхилення вченою радою навчально-наукових інститутів / факультетів; розгляд попереднього рішення вченої ради навчально-наукових інститутів / факультетів, прийняття та затвердження рішенням вченої ради Університету, введення в дію наказом ректора.

6. ПОРЯДОК ЗАКРИТТЯ ОСВІТНІХ ПРОГРАМ

6.1. Підставою для закриття освітніх програм та виключенням її з переліку, що реалізуються в Університеті є:

зміни законодавчої та нормативної бази, які унеможливають якісну реалізацію освітньої програми;

з ініціативи директора (керівника) навчально-наукових інститутів / деканів факультетів / відділу аспірантури і докторантури (для ОП третього рівня вищої освіти) – в разі відмови від її реалізації;

з ініціативи приймальної комісії – в разі відсутності набору абітурієнтів на ОП протягом 2 років;

з ініціативи відділу забезпечення якості освіти, навчально-методичного відділу / відділу аспірантури і докторантури – якщо за результатами процедур зовнішнього та/або внутрішнього оцінювання якості ОП отримані висновки про низьку якість ОП.

6.2. Рішення про виключення освітньої програми з переліку ОП, що реалізуються в Університеті, ухвалює вчена рада Університету на підставі подання з боку ініціатора та вводиться в дію наказом ректора.

7. АКРЕДИТАЦІЯ ОСВІТНІХ ПРОГРАМ

7.1. Акредитація освітньої програми - оцінювання освітньої програми та/або освітньої діяльності закладу вищої освіти за цією програмою на предмет забезпечення та вдосконалення якості вищої освіти.

7.1.1. Акредитація освітніх програм Національним агентством із забезпечення якості вищої освіти (далі НА).

7.1.2. Процедура акредитація освітніх програм НА проводиться з ініціативи закладу вищої освіти відповідно до процедур визначених наказом МОНУ від 15.05.2024 № 686 «Про затвердження Положення про акредитацію освітніх програм, за якими здійснюється підготовка здобувачів вищої освіти».

7.1.3. Акредитація здійснюється шляхом проведення процедури акредитації, що включає доекспертну підготовку матеріалів акредитаційної справи, акредитаційну експертизу, розгляд та прийняття рішень Національним агентством.

7.1.4. Акредитація здійснюється:

в очній формі, що передбачає перебування всіх членів експертної групи у закладі вищої освіти під час візиту експертів;

у дистанційній формі, що передбачає візит експертів шляхом використання технічних засобів відеозв'язку без перебування у закладі вищої освіти під час візиту;

у змішаній формі, що передбачає використання експертною групою технічних засобів відеозв'язку, за умови перебування члена/членів експертної групи у закладі вищої освіти під час візиту експертів.

7.1.5. Для забезпечення відкритості та прозорості акредитації в машинозчитувальному форматі на офіційному вебсайті закладу вищої освіти оприлюднюються:

відомості про самооцінювання відповідної освітньої програми;

програма візиту експертів та повідомлення про дату, час і місце проведення відкритої зустрічі;

звіт експертної групи рішення, експертний висновок відповідної ГЕР та рішення Національного агентства щодо результатів акредитації.

Заклад вищої освіти зобов'язаний забезпечити доступ до документів на своєму вебсайті не менше ніж протягом одного року після прийняття Національним агентством рішення щодо освітньої програми;

7.1.6. Акредитація здійснюється відповідно до критеріїв оцінювання якості освітньої програми, наведених у додатку 1 «Положення про акредитацію освітніх програм, за якими здійснюється підготовка здобувачів вищої освіти», які базуються на Стандартах і рекомендаціях із забезпечення якості у Європейському просторі вищої освіти. Критерії використовуються закладом вищої освіти - для підготовки відомостей про самооцінювання, Національним агентством, його експертними групами та ГЕР - для оцінювання освітньої програми та освітньої діяльності за цією програмою.

7.1.7. Оцінювання освітньої програми та освітньої діяльності за цією освітньою програмою за кожним критерієм здійснюється за шкалою рівнів відповідності:

«F» - повна невідповідність визначеному Критерію, виявлені недоліки мають фундаментальний характер та унеможливають якісну реалізацію освітньої програми;

«E» - часткова невідповідність визначеному Критерію;

«B» - відповідність визначеному Критерію;

«A» - зразковість та/або інноваційність практик реалізації визначеного Критерія, що безпосередньо вплинуло на реалізацію освітньої програми, та повна відповідність визначеному Критерію, відсутність недоліків.

7.1.8. Акредитація освітньої програми вперше проводиться, якщо на дату початку акредитаційної експертизи здобувачі вищої освіти першого набору виконали не менше 60 відсотків від обсягу кредитів Європейської кредитно-трансферної системи за відповідною освітньою програмою. Одна і та ж освітня програма може проходити акредитацію протягом одного навчального року лише один раз.

7.1.9. У випадку зміни очікуваних програмних результатів навчання (компетентностей) акредитованої освітньої програми змінена освітня програма вважається новою освітньою програмою, щодо якої заклад вищої освіти зобов'язаний внести відповідні відомості до ЄДЕБО. Така освітня програма підлягає новій акредитації у порядку, визначеному «Положення про акредитацію освітніх програм, за якими здійснюється підготовка здобувачів вищої освіти». Ця норма не застосовується у випадку приведення програмних результатів навчання (компетентностей) у відповідність до стандарту вищої освіти, або розширення очікуваних програмних результатів навчання (компетентностей), або заміни програмних результатів навчання (компетентностей), крім передбачених стандартами вищої освіти, в обсязі до 50 відсотків.

7.1.10. Заклад вищої освіти, що бажає акредитувати освітню програму, у термін, встановлений у графіку, подає Національному агентству:

заяву про проведення акредитації;

відомості про самооцінювання освітньої програми, включаючи затверджені в установленому порядку освітню програму та навчальний план (навчальні плани) за цією програмою; інші документи або посилання на електронні ресурси, що підтверджують інформацію, наведену у відомостях про самооцінювання освітньої програми.

7.1.11. За наслідками розгляду акредитаційної справи Національне агентство приймає одне з таких рішень:

1) про акредитацію освітньої програми з визначенням «зразкова» - за сукупністю наступних умов:

щодо жодного з Критеріїв не встановлено відповідність за рівнями «Е» чи «F»;

відповідність за рівнем «А» щодо п'яти і більше Критеріїв, включаючи Критерії 2 «Структура та зміст освітньої програми», 6 «Людські ресурси» і 8 «Внутрішнє забезпечення якості освітньої програми», а для програм третього (освітньо-наукового/освітньо-творчого) рівня - також Критерію 10 «Навчання через дослідження»;

2) про акредитацію освітньої програми - за сукупністю наступних умов:

щодо жодного з Критеріїв не встановлено відповідність за рівнями «Е» чи «F»;

відповідність за рівнем «А» встановлено менше ніж з п'яти Критеріїв або відповідність за рівнем «А» встановлено з п'яти і більше Критеріїв, проте не встановлено відповідності за рівнем «А» за Критеріями 2 «Структура та зміст освітньої програми», 6 «Людські ресурси» і 8 «Внутрішнє забезпечення якості освітньої програми», та Критерію 10 «Навчання через дослідження» - для програм третього (освітньо-наукового/освітньо-творчого) рівня;

3) про умовну (відкладену) акредитацію освітньої програми - за сукупністю наступних умов:

відповідність за рівнем «Е» не більше ніж з трьох Критеріїв;

щодо жодного з Критеріїв не встановлено відповідність за рівнем «F»;

4) про відмову в акредитації освітньої програми - у разі:

відповідності за рівнем «Е» щодо чотирьох і більше Критеріїв;

або відповідності за рівнем «F» хоча б одного з Критеріїв.

7.1.12. Сертифікат про акредитацію освітньої програми (у тому числі з визначенням «зразкова») видається строком на п'ять років, сертифікат про умовну (відкладену) акредитацію освітньої програми - строком на один рік.

За наявності у закладу вищої освіти інституційної акредитації та акредитування освітньої програми з визначенням «зразкова» сертифікат про акредитацію такої освітньої програми видається строком на 10 років.

7.2. Постакредитаційний моніторинг - оцінювання Національним агентством виконання наданих за результатами акредитації рекомендацій та/або відповідності Критеріям.

7.2.1. Постакредитаційний моніторинг здійснюється на підставі рішення Національного агентства на третьому році після отримання акредитації відповідно до графіка проведення постакредитаційного моніторингу, сформованого Національним агентством, щодо освітніх програм, акредитованих згідно з цим Положенням.

7.2.2. Постакредитаційний моніторинг освітніх програм здійснюється позачергово, але не частіше одного разу на рік, на підставі рішення Національного агентства:

за зверненням суб'єктів, визначених пунктами 1-7 частини першої статті 12 Закону України «Про вищу освіту», до сфери управління яких належать заклади вищої освіти;

за зверненням Кабінету Міністрів України, Міністерства освіти і науки України, Державної служби якості освіти України;

за зверненням закладу вищої освіти про проведення постакредитаційного моніторингу його освітніх програм.

7.2.3. Для здійснення постакредитаційного моніторингу у термін, встановлений у графіку проведення постакредитаційного моніторингу, заклад вищої освіти подає Національному агентству:

відомості про зміни, що зазнали освітня програма та освітня діяльність за освітньою програмою після попередньої акредитації, за формою, затвердженою Національним агентством;

інформацію про реагування на зауваження та недоліки, виявлені під час проведення акредитації відповідної освітньої програми, за формою, затвердженою Національним агентством;

інші документи або посилання на електронні ресурси, що підтверджують наведену закладом вищої освіти інформацію.

Документообіг щодо постакредитаційного моніторингу ведеться в електронній формі.

7.2.4. Постакредитаційний моніторинг включає доекспертну підготовку матеріалів, розгляд ГЕР та розгляд Національним агентством.

7.2.5. Доекспертна підготовка матеріалів постакредитаційного моніторингу включає:

перевірку належності оформлення поданої справи постакредитаційного моніторингу;

інформаційне та організаційне забезпечення процедури постакредитаційного моніторингу.

Після доекспертної підготовки доступ до справи постакредитаційного моніторингу надається ГЕР автоматично.

7.2.6. За результатами постакредитаційного моніторингу Національне агентство встановлює виконання наданих за результатами акредитації рекомендацій та/або відповідності Критеріям та приймає наступні рішення щодо постакредитаційного моніторингу:

у разі встановлення виконання наданих за результатами акредитації рекомендацій та відповідності Критеріям Національне агентство приймає рішення про успішне проходження постакредитаційного моніторингу;

у разі виявлення під час постакредитаційного моніторингу часткового невиконання рекомендацій та/або часткової невідповідності Критеріїв, Національне агентство приймає рішення про проходження постакредитаційного моніторингу із зауваженнями та надає закладу вищої освіти роз'яснення щодо виконання таких критеріїв та/або попереджає про необхідність їх виконання і встановлює строк для усунення виявлених недоліків;

у разі виявлення під час постакредитаційного моніторингу невиконання Критеріїв, а саме встановлення повної невідповідності визначеному Критерію та/або виявлення недоліків, що мають фундаментальний характер і унеможливають якісну реалізацію освітньої програми, або у разі відмови закладу вищої освіти від проходження постакредитаційного моніторингу Національне агентство приймає рішення про припинення дії сертифіката про акредитацію відповідної освітньої програми.

7.3. Акредитація освітніх програм іноземними акредитаційними агентствами

7.3.1. В Україні визнаються сертифікати (офіційні рішення) про акредитацію освітніх програм, видані іноземними акредитаційними агентствами чи агентствами забезпечення якості вищої освіти, перелік яких наведено у Переліку іноземних акредитаційних агентств та агентств із забезпечення якості вищої освіти, які видають сертифікати про акредитацію освітніх програм, що визнаються в Україні, затвердженому розпорядженням Кабінету Міністрів України від 10 липня 2019 року № 554-р.

7.3.2. У разі акредитації освітньої програми іноземним акредитаційним агентством, інформація про яке є у Переліку іноземних акредитаційних агентств та агентств із забезпечення якості вищої освіти, які видають сертифікати про акредитацію освітніх програм, що визнаються в Україні, затвердженому розпорядженням Кабінету Міністрів України від 10 липня 2019 року № 554-р (далі - визнаним іноземним акредитаційним агентством), інформація про акредитацію такої програми вноситься до ЄДЕБО Національним агентством за зверненням закладу вищої освіти протягом 45 днів з дня подання відповідного сертифіката (офіційного рішення) про акредитацію освітньої програми та доданого до нього рішення (витягу з рішення) відповідного іноземного акредитаційного агентства чи агентства забезпечення якості вищої освіти про акредитацію цієї освітньої програми.

7.3.2. Для внесення до ЄДЕБО інформації про акредитацію освітньої програми визнаним іноземним акредитаційним агентством заклад вищої освіти подає до Національного агентства такі документи:

заяву, в якій вказано найменування іноземного акредитаційного агентства, яке видало сертифікат (офіційне рішення) про акредитацію освітньої програми, назву відповідної освітньої програми, її номер (ID) в ЄДЕБО, код та найменування спеціальності (предметної спеціальності, спеціалізації), у межах якої акредитована освітня програма, ліцензію на провадження освітньої діяльності закладу вищої освіти на певному рівні вищої освіти, ліцензію на здійснення освітньої діяльності за освітніми програмами, що передбачають

присвоєння професійної кваліфікації з професій, для яких запроваджено додаткове регулювання (у разі, якщо це передбачено чинним законодавством);

копію сертифіката (офіційного рішення) про акредитацію освітньої програми та висновку (звіту, іншого документа з деталізованими результатами акредитації освітньої програми) іноземного акредитаційного агентства;

переклад документів, визначених абзацом третім цього пункту, українською мовою.

8. ПРАВА, ОБОВ'ЯЗКИ ТА ВІДПОВІДАЛЬНІСТЬ КЕРІВНИК ПРОЕКТНОЇ ГРУПИ / ГАРАНТА ТА ЧЛЕНІВ РОБОЧОЇ ГРУПИ ОСВІТНЬОЇ ПРОГРАМИ

8.1. Керівник проектної групи освітньої програми – це науково-педагогічних або наукових працівників, який/яка працює за основним місцем роботи в Університет та має кваліфікацію відповідно до спеціальності, а також не може одночасно керувати іншими проектними групами Університету в поточному семестрі, за винятком керівництва проектними групами за різними рівнями вищої освіти в межах однієї спеціальності в даному закладі вищої освіти.

8.1.1. Керівник проектної групи є штатними науково-педагогічними або науковими працівниками, що відповідає Ліцензійним умовам провадження освітньої діяльності закладів вищої освіти, може працювати на випусковій кафедрі або в будь-якому іншому структурному підрозділі Університету.

8.1.2. Кандидатури керівника проектної групи та її членів певної спеціальності відповідного рівня вищої освіти обговорюються на засіданні випускової кафедри, ухвалюються протоколом засідання кафедри та призначаються наказом ректора Університету. Якщо керівник та члени проектної групи є представниками декількох кафедр, то усі рішення засідання робочих груп за певною спеціальністю обговорюються на відкритому засіданні випускової кафедри, ухвалюються протоколом.

8.1.3. Керівник проектної групи ОП відповідає за організацію роботи проектної групи розроблення, документальне, кадрове забезпечення для започаткування освітньої діяльності за ОП.

8.1.4. Керівник проектної групи ОП спільно з відділом кадрів, навчально-методичним відділом, а також відділом аспірантури і докторантури забезпечують актуальність інформації в ЄДЕБО та на офіційному сайті Університету.

8.1.5. Повноваження керівника проектної групи ОП можуть бути розширені за рішенням вченої ради Університету, та введені в дію наказом ректора.

8.2. Гарант освітньої програми – це науково-педагогічний або науковий працівник, який/яка працює за основним місцем роботи в Університет, несе відповідальність за якість освітньої програми, має науковий ступінь та/або вчене звання за відповідною чи спорідненою до освітньої програми спеціальністю, або належний досвід роботи в галузі.

8.2.1. Гарант освітньої програми є штатними науково-педагогічними або науковими працівниками, що відповідає Ліцензійним умовам провадження освітньої діяльності закладів вищої освіти, може працювати на випусковій кафедрі або в будь-якому іншому структурному підрозділі Університету. 5.2.2. Гарант ОП не може одночасно очолювати інші ОП.

8.2.3. Кандидатури Гаранта ОП та членів робочої групи певної спеціальності відповідного рівня вищої освіти обговорюються на засіданні випускової кафедри, ухвалюються протоколом засідання кафедри та призначаються наказом ректора Університету. Якщо Гарант ОП та члени робочої групи є представниками декількох кафедр, то усі рішення засідання робочих груп за певною спеціальністю обговорюються на відкритому засіданні випускової кафедри, ухвалюються протоколом.

8.2.4. Гарант ОП несе персональну відповідальність за забезпечення якості навчання на освітній програмі, своєчасне надання інформації з моніторингу і перегляду ОП та її акредитацію.

8.2.5. Гарант ОП відповідає за:

організацію роботи робочої групи розроблення, документальне, кадрове забезпечення для започаткування та провадження освітньої діяльності за ОП.

інформувати здобувачів вищої освіти за освітньою програмою щодо процедур моніторингу, визначених цим Положенням;

Інформувати здобувачів вищої освіти про необхідність та процедури формування індивідуальної освітньої траєкторії;

Інформувати здобувачів вищої освіти щодо організації процесів та процедур забезпечення якості навчання за освітньою програмою

Інформувати здобувачів вищої освіти щодо функціонування системи забезпечення якості вищої освіти в Університеті.

8.2.6. Гарант ОП спільно з відділом кадрів, методичним та навчальним відділами, а також відділом аспірантури і докторантури забезпечують актуальність інформації в ЄДЕБО та на офіційному сайті Університету.

8.2.7. Гарант ОП взаємодіє з завідувачем випускової кафедри, структурними/функціональними підрозділами Університету з питань, пов'язаних із реалізацією ОП.

8.2.8. Повноваження Гаранта ОП можуть бути розширені за рішенням вченої ради Університету, та введені в дію наказом ректора.

8.3 Члени проектної/ робочої групи – визначені наказом ректора науково-педагогічні та/або наукові працівники, які відповідальні за освітню програму на певному рівні вищої освіти і відповідають кваліфікаційним вимогам, визначеним Ліцензійними умовами провадження освітньої діяльності закладів вищої освіти, здобувачі вищої освіти за відповідною ОП, можуть працювати на випусковій кафедрі або в будь-якому іншому структурному підрозділі Університету. Серед членів робочої групи обов'язковим є наявність роботодавців відповідної галузі.

8.3.1. Повноваження членів проектної/ робочої групи ОП:

Члени проектної/ робочої групи зобов'язані виконувати доручення Керівника проектної групи/Гаранта ОП у частині делегованих повноважень.

Члени проектної/ робочої групи можуть вносити пропозиції щодо внесення змін в ОП на етапах її розроблення, моніторингу, перегляду та оновлення. Повноваження Членів проектної/ робочої групи ОП можуть бути розширені за рішенням вченої ради Університету, та введені в дію наказом ректора.

9. КАДРОВІ ВИМОГИ НАУКОВО-ПЕДАГОГІЧНИХ ПРАЦІВНИКІВ ЩОДО РЕАЛІЗАЦІЇ ОСВІТНЬОЇ ПРОГРАМИ

9.1. Кадрові вимоги науково-педагогічних працівників щодо реалізації освітніх програми визначаються відповідно до чинних Ліцензійних умов провадження освітньої діяльності.

9.1. Кожна освітня програма на відповідному рівні вищої освіти повинна бути забезпечена науково-педагогічними (педагогічними) та/або науковими працівниками, необхідними для реалізації освітніх компонентів.

9.2. Частка науково-педагогічних (педагогічних) та/або наукових працівників, які мають науковий ступінь та/або вчене звання та працюють в Університеті за основним місцем роботи, повинна становити не менше 50 відсотків за кожною освітньою програмою на відповідному рівні вищої освіти, з них осіб, які мають науковий ступінь доктора наук та/або вчене звання професора, повинна становити:

для другого (магістерського) рівня вищої освіти — не менше 10 відсотків;
для третього (освітньо-наукового/освітньо-творчого) рівня вищої освіти — не менше двох докторів наук (для освітньо-творчих програм замість доктора наук може враховуватися доктор мистецтва) для здійснення керівництва науковою складовою кожної освітньо-наукової/освітньо-творчої програми.

Склад науково-педагогічних та наукових працівників, які мають освітню та/або професійну кваліфікацію, відповідну освітній програмі, повинен бути не менш як три особи, які мають науковий ступінь та/або вчене звання та працюють у закладі освіти за основним місцем роботи.

9.3. Кожний освітній компонент ОП на відповідному рівні вищої освіти повинен бути забезпечений науково-педагогічними та/або науковими працівниками з урахуванням відповідності їх освітньої та/або професійної кваліфікації. Науково-педагогічні та наукові працівники, які забезпечують освітній процес, повинні мати не менше чотирьох досягнень у професійній діяльності за останні п'ять років, визначених у пункті 38 Ліцензійних умов провадження освітньої діяльності закладів вищої освіти.

9.4. Відповідність освітньої та/або професійної кваліфікації науково-педагогічних та наукових працівників освітньому компоненту визначається:

на підставі документів встановленого зразка про:

- про вищу освіту;
- присудження наукового ступеня (однакова за змістом спеціальність (предметна спеціальність, спеціалізація);
- наявність досвіду професійної діяльності (заняття) за відповідним фахом (спеціальністю, спеціалізацією) не менше п'яти років (крім педагогічної,

науково-педагогічної, наукової діяльності);

- керівництво (консультування) дисертації на здобуття наукового ступеня за спеціальністю, що була захищена в Україні або за кордоном;

- щонайменше п'ятьма публікаціями у наукових виданнях, які включені до переліку фахових видань України, до наукометричних баз, зокрема Scopus, Web of Science Core Collection, протягом останніх п'яти років.

9.5. Досягнення у професійній діяльності, які зараховуються за останні п'ять років:

1) наявність не менше п'яти публікацій у періодичних наукових виданнях, що включені до переліку фахових видань України, до наукометричних баз, зокрема Scopus, Web of Science Core Collection;

2) наявність одного патенту на винахід або п'яти деклараційних патентів на винахід чи корисну модель, включаючи секретні, або наявність не менше п'яти свідоцтв про реєстрацію авторського права на твір;

3) наявність виданого підручника чи навчального посібника (включаючи електронні) або монографії (загальним обсягом не менше 5 авторських аркушів), в тому числі видані у співавторстві (обсягом не менше 1,5 авторського аркуша на кожного співавтора);

4) наявність виданих навчально-методичних посібників/посібників для самостійної роботи здобувачів вищої освіти та дистанційного навчання, електронних курсів на освітніх платформах ліцензіатів, конспектів лекцій/практикумів/методичних вказівок/рекомендацій/ робочих програм, інших друкованих навчально-методичних праць загальною кількістю три найменування;

5) захист дисертації на здобуття наукового ступеня;

б) наукове керівництво (консультування) здобувача, який одержав документ про присудження наукового ступеня;

7) участь в атестації наукових кадрів як офіційного опонента або члена постійної спеціалізованої вченої ради, або члена не менше трьох разових спеціалізованих вчених рад;

8) виконання функцій (повноважень, обов'язків) наукового керівника або відповідального виконавця наукової теми (проекту), або головного редактора/члена редакційної колегії/експерта (рецензента) наукового видання, включеного до переліку фахових видань України, або іноземного наукового видання, що індексується в бібліографічних базах;

9) робота у складі експертної ради з питань проведення експертизи

дисертацій МОН або у складі галузевої експертної ради як експерта Національного агентства із забезпечення якості вищої освіти, або у складі Акредитаційної комісії, або міжгалузевої експертної ради з вищої освіти Акредитаційної комісії, або трьох експертних комісій МОН/зазначеного Агентства, або Науково-методичної ради/науково-методичних комісій (підкомісій) з вищої або фахової передвищої освіти МОН, наукових/науково-методичних/експертних рад органів державної влади та органів місцевого самоврядування, або у складі комісій Державної служби якості освіти із здійснення планових (позапланових) заходів державного нагляду (контролю);

10) участь у міжнародних наукових та/або освітніх проектах, залучення до міжнародної експертизи, наявність звання “суддя міжнародної категорії”;

11) наукове консультування підприємств, установ, організацій не менше трьох років, що здійснювалося на підставі договору із закладом вищої освіти (науковою установою);

12) наявність апробаційних та/або науково-популярних, та/або консультаційних (дорадчих), та/або науково-експертних публікацій з наукової або професійної тематики загальною кількістю не менше п'яти публікацій;

13) мовою проведення навчальних занять із спеціальних дисциплін іноземною (крім дисциплін мовної підготовки) в обсязі не менше 50 аудиторних годин на навчальний рік;

14) керівництво студентом, який зайняв призове місце на I або II етапі Всеукраїнської студентської олімпіади (Всеукраїнського конкурсу студентських наукових робіт), або робота у складі організаційного комітету / журі Всеукраїнської студентської олімпіади (Всеукраїнського конкурсу студентських наукових робіт), або керівництво постійно діючим студентським науковим гуртком / проблемною групою; керівництво студентом, який став призером або лауреатом Міжнародних, Всеукраїнських мистецьких конкурсів, фестивалів та проектів, робота у складі організаційного комітету або у складі журі міжнародних, всеукраїнських мистецьких конкурсів, інших культурно-мистецьких проектів (для забезпечення провадження освітньої діяльності на третьому (освітньо-творчому) рівні); керівництво здобувачем, який став призером або лауреатом міжнародних мистецьких конкурсів, фестивалів, віднесених до Європейської або Всесвітньої (Світової) асоціації мистецьких конкурсів, фестивалів, робота у складі організаційного комітету або у складі журі зазначених мистецьких конкурсів, фестивалів); керівництво студентом, який брав участь в Олімпійських, Паралімпійських іграх, Всесвітній та Всеукраїнській Універсіаді, чемпіонаті світу, Європи, Європейських іграх, етапах Кубка світу та Європи, чемпіонаті України; виконання обов'язків тренера, помічника тренера національної збірної команди України з видів спорту; виконання обов'язків головного секретаря, головного судді, судді міжнародних та всеукраїнських змагань; керівництво спортивною делегацією; робота у складі організаційного комітету, суддівського корпусу;

15) керівництво школярем, який зайняв призове місце III-IV етапу Всеукраїнських учнівських олімпіад з базових навчальних предметів, II-III етапу Всеукраїнських конкурсів-захистів науково-дослідницьких робіт учнів - членів Національного центру “Мала академія наук України”; участь у журі III-IV етапу Всеукраїнських учнівських олімпіад з базових навчальних предметів чи II-III етапу Всеукраїнських конкурсів-захистів науково-дослідницьких робіт учнів - членів Національного центру “Мала академія наук України” (крім третього (освітньо-наукового/освітньо-творчого) рівня);

16) діяльність за спеціальністю у формі участі у професійних та/або громадських об'єднаннях;

17) досвід практичної роботи за спеціальністю не менше п'яти років (крім педагогічної, науково-педагогічної, наукової діяльності).

Для ОП за якими здійснюється підготовка фахівців за мистецькими спеціальностями галузі знань “02 Культура і мистецтво”, замість наукових публікацій у наукових виданнях, включених до переліку наукових фахових видань України, науково-педагогічним(педагогічним) працівникам мистецьких спеціальностей можуть зараховуватися такі оприлюднені здобутки: літературні твори, переклади літературних творів, твори живопису, декоративного мистецтва, архітектури, архітектурні проекти, скульптурні, графічні, фотографічні твори, твори дизайну, музичні твори, аудіо - та відеотвори, передачі (програми) організації мовлення, медіатвори, сценічні постановки, концертні програми (сольні та ансамблеві) кінотвори, анімаційні твори, аранжування творів, рекламні твори.

9.5. Відповідальність за вчасне подання інформації щодо відповідності освітній та / або професійній кваліфікації науково-педагогічних, наукових працівників до відділу забезпечення якості освіти несе гарант освітньої програми та завідувач кафедри.

9.6. Не менше 25% педагогічних, науково-педагогічних, наукових працівників, які забезпечують реалізацію освітніх компонентів, передбачених освітньою програмою, з підготовки іноземців та осіб без громадянства, іншою ніж державна мова, повинні мати документ, що засвідчує володіння англійською мовою на рівні не нижче B2 відповідно до Загальноєвропейських рекомендацій з мовної освіти, або мати кваліфікаційні документи (документ про вищу освіту, науковий ступінь), що засвідчують кваліфікацію з англійської мови.

10. ПРИКІНЦЕВІ ПОЛОЖЕННЯ

10.1. Положення ухвалюється рішенням вченої ради Університету та вводиться в дію наказом ректора Університету.

10.2. Усі зміни та доповнення до цього Положення розглядаються та ухвалюються на засіданні вченої ради Університету та вводяться в дію наказом ректора.

11. ДОДАТКИ

Додаток 1. Шаблон ОП.

Додаток 2. Пояснювальний лист.

Додаток 3. Структура рецензії-відгуку на ОП.

Додаток 4. Структурні схеми розроблення, оновлення ОП.

Проректор
з навчально-методичної роботи



Каріна НЕМАШКАЛО

**МІНІСТЕРСТВО ОСВІТИ І НАУКИ УКРАЇНИ
ХАРКІВСЬКИЙ НАЦІОНАЛЬНИЙ ЕКОНОМІЧНИЙ УНІВЕРСИТЕТ
ІМЕНІ СЕМЕНА КУЗНЕЦЯ**

УХВАЛЕНО

Рішенням вченої ради
Харківського національного
економічного університету імені
Семена Кузнеця
від __ __.20__ року протокол № __

ВВЕДЕНО В ДІЮ

Наказом ректора Харківського
національного економічного університету
імені Семена Кузнеця
від __.__.20__ року № __

_____ Володимир ПОНОМАРЕНКО

**ОСВІТНЬО-ПРОФЕСІЙНА ПРОГРАМА/
ОСВІТНЬО-НАУКОВА ПРОГРАМА**

« _____ »

(назва ОПП /ОНП)

РІВЕНЬ ВИЩОЇ ОСВІТИ

визначити рівень ВО

СТУПІНЬ ВИЩОЇ ОСВІТИ

визначити ступінь ВО

ГАЛУЗЬ ЗНАНЬ

шифр та назва галузі знань

СПЕЦІАЛЬНІСТЬ

шифр та назва спеціальності

Харків
20__

ПРЕАМБУЛА

Розробники ОП у складі / Склад робочої групи:

1. П.І.Б. – науковий ступінь, вчене звання, посада, кафедра....;
2. П.І.Б. – науковий ступінь, вчене звання, посада, кафедра....;
3. П.І.Б. – науковий ступінь, вчене звання, посада, кафедра....
4. П.І.Б. – здобувач вищої освіти / випускник освітньої програми;
5. П.І.Б. – посада (роботодавець).

Розглянуто на засіданні кафедри _____, протокол № __, від ____.

Розглянуто вченою радою факультету _____, протокол № __, від ____.

ОП розроблено/оновлено на підставі:

1. Законодавчих та нормативних актів: Законів України «Про освіту», «Про вищу освіту», Національного класифікатору України.
2. Стандарту вищої освіти та/або професійного стандарту (дата наказу МОНУ № __ від __).
3. Аналізу ринку праці, з урахуванням регіонального контексту.
4. Вивчення вітчизняного та зарубіжного досвіду.
5. Пропозицій роботодавців.
6. Рекомендації після процедур внутрішнього та зовнішнього оцінювання ОП (Рішення НА № __ від _____, протокол Ради з якості № __ від __).

Рецензії-відгуки зовнішніх стейкхолдерів (додаються).

І. ЗАГАЛЬНА ХАРАКТЕРИСТИКА

Рівень вищої освіти	Перший (бакалаврський) рівень / Другий (магістерський) рівень / Третій (освітньо-науковий) рівень
Ступінь вищої освіти	Бакалавр / Магістр / Доктор філософії
Галузі знань	Шифр та назва галузі
Спеціальності	Шифр та назва спеціальності
Освітня програма (українською та англійською мовами)	Назва ОП
Форми здобуття освіти, обсяг освітньої програми в кредитах ЄКТС та терміни навчання	наприклад: очна (денна) форма – 240 кредитів, 3 роки 10 місяців; заочна форма – 240 кредитів, 4 роки 6 місяців; очна (денна) форма – 90 кредитів, 1 рік 4 місяці
Міждисциплінарність ОП	Вказуються галузь за яким здійснюється навчання (за наявності)
Наявність акредитації	Вказується: - назва організації, яка надала акредитацію програми - номер та дата документа, що підтверджує акредитацію програми - термін дії акредитації
Мова(и) викладання / оцінювання	
Структурний підрозділ відповідальний за ОП	Назва структурного підрозділу (кафедра або інший підрозділ), відповідального за реалізацію ОП За необхідності вказуються інші навчальні структурні підрозділи (кафедра або інші підрозділи), залучені до реалізації ОП
Вимоги до зарахування	- для бакалавра, - для молодшого бакалавра (за наявністю) - для магістра - аспіранта (згідно правил прийому)
Обмеження щодо форм навчання	За наявності
Освітня кваліфікація	Кваліфікація що присвоюється у відповідності до стандарту вищої освіти
Кваліфікація в дипломі	Ступінь вищої освіти – Спеціальність – Освітня програма –
Мета освітньої програми	Чітке та коротке формулювання (в одному – двох реченнях)
Фокус освітньої програми	Загальна/спеціальна освіта в галузі/предметній області/ спеціальності Ключові слова:.....

Особливості (унікальність) освітньої програми	Особливість, як приклад: обов'язковий семестр міжнародної мобільності; реалізується англійською мовою; вимагає спеціальної практики тощо.
Опис предметної області (відповідно до Стандарту)	Об'єкт вивчення: Цілі навчання: Теоретичний зміст предметної області: Методи, методики та технології: Інструментарій та обладнання:
Академічна мобільність за освітньою програмою	Вказуються, наприклад укладені угоди про академічну мобільність, про наявність програм двох дипломів, про тривалі міжнародні проекти, які передбачають навчання (стажування) здобувачів вищої освіти Внутрішня академічна мобільність за освітньою програмою
Академічні права (відповідно до Стандарту)	Мають право продовжити навчання на (наступний рівень) Набуття додаткових кваліфікацій в системі післядипломної освіти.
Працевлаштування випускників	Фахівці згідно з чинною редакцією Національного класифікатора України: Класифікатор професій (ДК 003:2010) а саме:
Силабуси освітніх компонентів	Вказується посилання на силабусами освітніх компонентів які представлені на сайті університету.
Посилання на освітню програму	Вказується посилання на освітню програму яка представлена на сайті університету.

II – ПЕРЕЛІК КОМПЕТЕНТНОСТЕЙ ВИПУСКНИКА

Інтегральна компетентність (відповідно до Стандарту)	Здатність
Загальні компетентності (відповідно до Стандарту)	ЗК1. ЗК2. ЗКп.
Спеціальні (фахові, предметні) компетентності (відповідно до Стандарту з урахування фокусу та особливості освітньої програми)	СК1. СК2. СКп.

З метою забезпечення кореляції визначених компетентностей з класифікацією компетентностей НРК використовується матриця відповідності визначених компетентностей та дескрипторів НРК, яка є інформаційним додатком (**Таблиця 1 Пояснювальної записки**).

III – НОРМАТИВНИЙ ЗМІСТ ПІДГОТОВКИ ЗДОБУВАЧІВ ВИЩОЇ ОСВІТИ, СФОРМУЛЬОВАНИЙ У ТЕРМІНАХ РЕЗУЛЬТАТІВ НАВЧАННЯ ЗА ОСВІТНЬОЮ ПРОГРАМОЮ _____

(відповідно до Стандарту з урахування фокусу та особливості освітньої програми)

PH1.
PH2.
PH3.
....
PHn.

IV. СТРУКТУРА ОСВІТНЬОЇ ПРОГРАМИ ПІДГОТОВКИ БАКАЛАВРІВ / МАГІСТРІВ / ДОКТОРІВ ФІЛОСОФІЇ

4.1. СТРУКТУРА ПРОГРАМИ ТА ОСВІТНІ КОМПОНЕНТИ

№	Освітні компоненти (навчальні дисципліни, курсові проекти (роботи), практики, кваліфікаційна робота)	Кредити ЄКТС	Структура, %
ЦИКЛ ЗАГАЛЬНОЇ ПІДГОТОВКИ			
1	<i>ОБОВ'ЯЗКОВІ ОСВІТНІ КОМПОНЕНТИ</i>		
2	<i>ВИБІРКОВІ ОСВІТНІ КОМПОНЕНТИ</i>		
ЦИКЛ ПРОФЕСІЙНОЇ ПІДГОТОВКИ			
3	<i>ОБОВ'ЯЗКОВІ ОСВІТНІ КОМПОНЕНТИ</i>		
4	<i>ВИБІРКОВІ ОСВІТНІ КОМПОНЕНТИ</i>		
	ЗАГАЛЬНА КІЛЬКІСТЬ :		100%
	<i>в тому числі: вибіркова складова</i>		

Код ОК	Освітні компоненти (навчальні дисципліни, курсові проекти (роботи), практики, кваліфікаційна робота)	Кредити ЄКТС	Форми підсумкового контролю
ЦИКЛ ЗАГАЛЬНОЇ ПІДГОТОВКИ			
<i>ОБОВ'ЯЗКОВІ ОСВІТНІ КОМПОНЕНТИ</i>			
ОК1	ОБОВ'ЯЗКОВА ОСВІТНЯ КОМПОНЕНТА 1		
ОК2	ОБОВ'ЯЗКОВА ОСВІТНЯ КОМПОНЕНТА 2		
...			
ОКn	ОБОВ'ЯЗКОВА ОСВІТНЯ КОМПОНЕНТА n		
<i>ВИБІРКОВІ ОСВІТНІ КОМПОНЕНТИ</i>			
ВК1	ВИБІРКОВА ОСВІТНЯ КОМПОНЕНТА 1		

...			
ВК_n	ВИБІРКОВА ОСВІТНЯ КОМПОНЕНТА n		
ЦИКЛ ПРОФЕСІЙНОЇ ПІДГОТОВКИ			
<i>ОБОВ'ЯЗКОВІ ОСВІТНІ КОМПОНЕНТИ</i>			
ОК_n	ОБОВ'ЯЗКОВА ОСВІТНЯ КОМПОНЕНТА 1		
ОК_{n+1}	ОБОВ'ЯЗКОВА ОСВІТНЯ КОМПОНЕНТА 2		
...			
ОК_m	ОБОВ'ЯЗКОВА ОСВІТНЯ КОМПОНЕНТА n		
<i>ВИБІРКОВІ ОСВІТНІ КОМПОНЕНТИ</i>			
ВК_n	ВИБІРКОВА ОСВІТНЯ КОМПОНЕНТА n		
...			
ВК_m	ВИБІРКОВА ОСВІТНЯ КОМПОНЕНТА m		

4.2. ВИБІРКОВА СКЛАДОВА ОСВІТНЬО-ПРОФЕСІЙНОЇ / НАУКОВОЇ ПРОГРАМИ

описати вибірку складову за програмою

4.3. СТРУКТУРНО-ЛОГІЧНА СХЕМА ПІДГОТОВКИ ЗДОБУВАЧІВ ВИЩОЇ ОСВІТИ

першого (бакалаврського) рівня вищої освіти

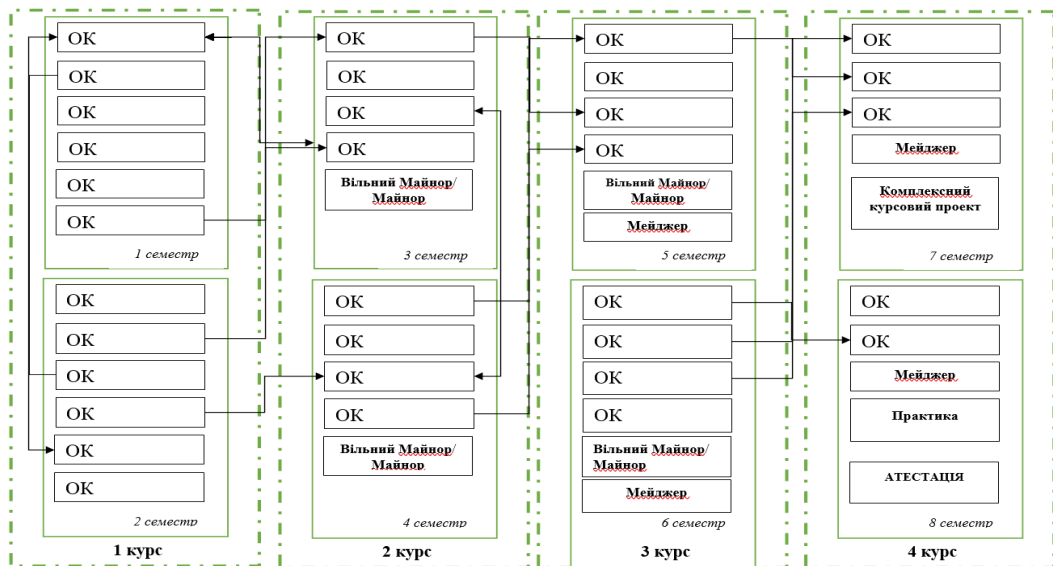

другого (магістерського) рівня вищої освіти

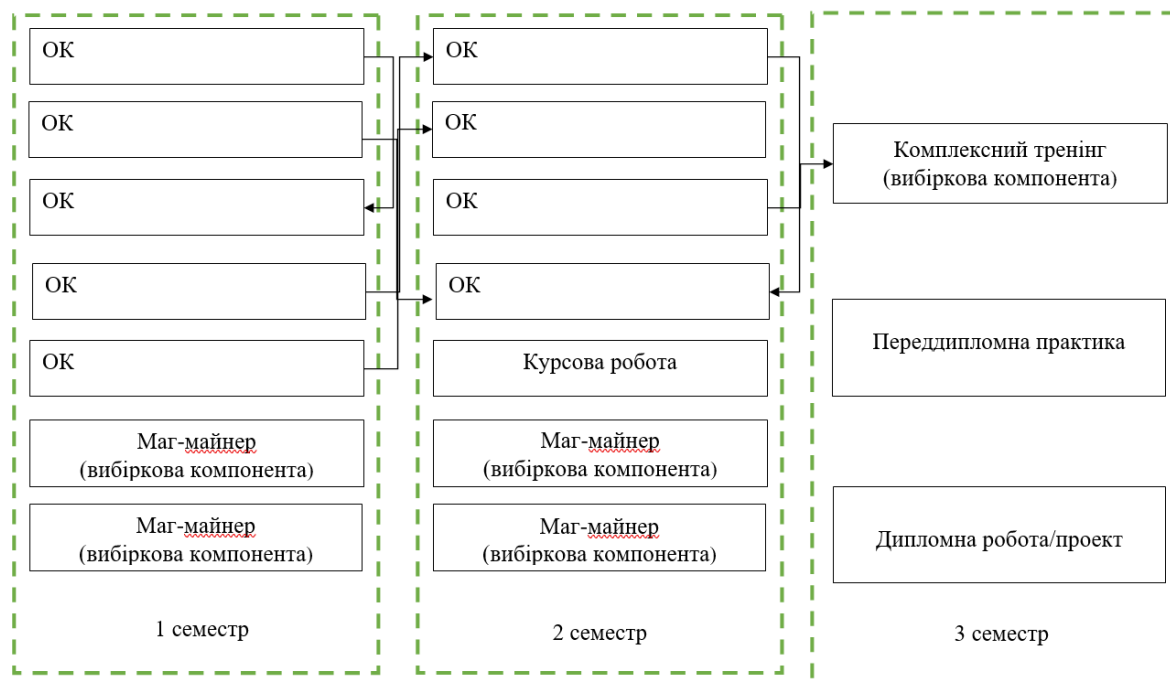

освітньо-наукової програми _____
 третього (освітньо-наукового) рівня вищої освіти

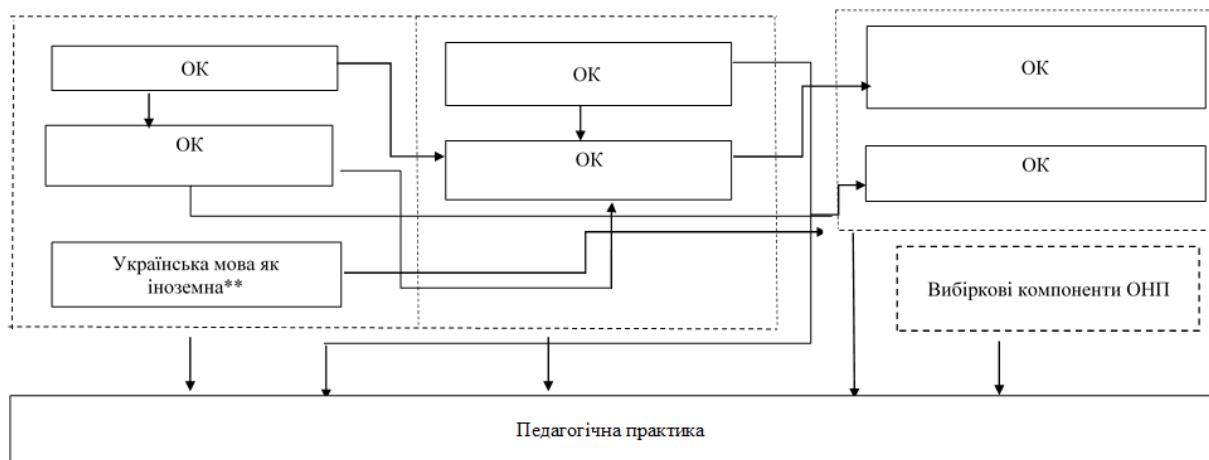

V. ФОРМИ АТЕСТАЦІЇ ЗДОБУВАЧІВ ВИЩОЇ ОСВІТИ

Форми атестації здобувачів вищої освіти	
Вимоги до кваліфікаційного іспиту (за наявності)	
Вимоги до кваліфікаційної роботи (за наявності)	
Вимоги до публічного захисту (за наявності)	

VI. ВИМОГИ ДО НАЯВНОСТІ СИСТЕМИ ВНУТРІШНЬОГО ЗАБЕЗПЕЧЕННЯ ЯКОСТІ ВИЩОЇ ОСВІТИ

Вимоги до системи внутрішнього забезпечення якості в Університеті розроблені на підставі Європейських стандартів та рекомендацій щодо забезпечення якості вищої освіти (ESG), статті 16 Закону України «Про вищу освіту», Стандарту вищої освіти за спеціальністю _____ (за наявності).

Політика щодо забезпечення якості вищої освіти	
Забезпечення якості розроблення, затвердження, моніторингу, перегляду та оновлення освітніх програм	
Забезпечення зарахування, досягнення, визнання та атестація здобувачів	
Забезпечення якості студенто-центрованого навчання, викладання та оцінювання	
Забезпечення якості науково-педагогічних працівників	
Ресурсне забезпечення освітнього процесу (навчальні ресурси та підтримка здобувачів вищої освіти)	
Інформаційне забезпечення (інформаційний менеджмент)	
Публічність інформації про освітні програми, освітню, наукову діяльність	
Забезпечення академічної доброчесності	

Пояснювальна записка

Матриця відповідності визначених Стандартом (за наявності) компетентностей дескрипторам НРК та матриця відповідності визначених Стандартом результатів навчання та компетентностей представлені в Таблицях 1 і 2.

Таблиця 1

Матриця відповідності визначених компетентностей дескрипторам НРК

Класифікація компетентностей за НРК	Знання ЗН1...ЗНn	Уміння УМ1... УМn.	Комунікація К1... Кn.	Автономія та відповідальність АВ1... АВn
Загальні компетентності				
ЗК1	ЗНn	УМ1, УМn	К1, Кn	АВn
ЗК2			К1, Кn	
ЗКn.		УМ1, УМn	К1	АВ1
Спеціальні (фахові) компетентності				
СК1	ЗНn	УМ1		
СК2			К2	
СКn	ЗНn	УМ1	К1	АВ1, АВn

Таблиця 2

Матриця відповідності визначених результатів навчання, компетентностей та освітніх компонентів

Програмні результати навчання	Загальні компетентності								Спеціальні (фахові) компетентності							
	1	2	3	4	5	6	n	1	2	3	4	5	6	7	8	n
РН1	ОК1								ОК2						ОК1	
РН2			ОК1						ОК1							
РНn	ОК1										ОКn					

Гарант ОП

(підпис)

ПІБ гаранта

ЛИСТ ПОГОДЖЕННЯ
освітньої програми _____

Назва структурного/ функціонального підрозділу/ посадова особа	Дата, підпис
1. Навчально-методичний відділ	
2. Відділ забезпечення якості освіти	
3. Завідувач випускової кафедри	
4. Проректор з навчально-методичної роботи / Голова Ради з якості	

**РЕЦЕНЗІЇ НА ОСВІТНЬО-ПРОФЕСІЙНІ,
ОСВІТНЬО-НАУКОВІ ПРОГРАМИ**

Пояснювальний лист

Обґрунтування необхідності відкриття ОП у ХНЕУ ім. С. Кузнеця

1. Стислий опис ОП:

- назва спеціальності _____
- освітній ступінь _____
- назва ОП _____
- форма навчання і обсяг програми (в кредитах ЄКТС і роках) _____
- мета програми (до 50 слів) _____
- предметна область (до 50 слів) _____
- особливості програми (якщо є, до 50 слів) _____

2. Опис необхідності відкриття нової ОП із доведенням неможливості досягнення цілей нової ОП в рамках діючих ОП:

- в довільній формі, до 700 слів: для чого відкривається ця ОП; відповідність місії та цілям стратегічного розвитку Університету, оцінка ризиків, доцільності її відкриття, якість її змісту, які переваги вона надає випускникам; які позитивні очікування для ЗВО від відкриття нової ОП - у т.ч. надається прогноз чисельності здобувачів вищої освіти в розрізі форм оплати та навчання; очікування щодо впливу цієї ОП на контингент інших ОП ЗВО;

- в довільній формі, до 500 слів: аналіз динаміки попиту на аналогічні ОП ЗВО (на рівні країни, регіону) за останні 3 роки; контент-аналіз унікальних особливостей ОП/суттєвих відмінностей від існуючих ОП інших ЗВО.

3. Основні чинники, які впливають на вартість підготовки здобувачів вищої освіти за ОП:

- потреба у спеціально обладнаному аудиторному фонді;
- потреба у додатковому матеріальному забезпеченні (обладнання, програмне забезпечення тощо);
- потреба у НПП для забезпечення навчання за новою ОП.

4. Стейкхолдери ОП (внутрішні, зовнішні):

- в довільній формі, до 300 слів: які саме підприємства/організації/особи зацікавлені у новій ОП і чому, де будуть працевлаштовані випускники, чому вони матимуть конкурентні переваги з випускниками інших ОП.

Члени ініціативної групи ОП: (П.І.Б., посада, науковий ступінь, вчене звання).

Завідувач випускової кафедри: (П.І.Б., посада, науковий ступінь, вчене звання).

Розглянуто на засіданні кафедри _____ від _____ р. протокол № ____.

Структура рецензії-відгуку на ОП

РЕЦЕНЗІЯ

Назва ОП, спеціальність _____, рівень вищої освіти _____

1. Актуальність ОП.
2. Короткий зміст.
3. Загальна оцінка.
4. Недоліки.
5. Висновки.